



RZP-2003-18/10/ZP

Zamawiający:

**AKADEMIA WYCHOWANIA FIZYCZNEGO  
IM. EUGENIUSZA PIASECKIEGO W POZNANIU**

## **SPECYFIKACJA ISTOTNYCH WARUNKÓW ZAMÓWIENIA**

**Przetarg nieograniczony o wartości szacunkowej poniżej kwot określonych w przepisach wydanych na podstawie art. 11 ust. 8 ustawy Prawo zamówień publicznych na dostawę wraz z wniesieniem i montażem mebli biurowych do siedziby Zamawiającego.**

/CPV: 39.13.00.00-2/

Specyfikację zatwierdzam

podpis osoby upoważnionej

**SPIS TREŚCI**

<b>I.</b>	<b>CZĘŚĆ OPISOWA .....</b>	<b>3</b>
<b>1.</b>	<b>Nazwa oraz adres kontaktowy Zamawiającego .....</b>	<b>3</b>
<b>2.</b>	<b>Tryb udzielenia zamówienia .....</b>	<b>3</b>
<b>3.</b>	<b>Określenie przedmiotu zamówienia .....</b>	<b>3</b>
<b>4.</b>	<b>Termin wykonania zamówienia .....</b>	<b>4</b>
<b>5.</b>	<b>Warunki udziału w postępowaniu .....</b>	<b>4</b>
<b>6.</b>	<b>Oświadczenia i dokumenty, jakie należy załączyć do oferty .....</b>	<b>4</b>
<b>7.</b>	<b>Sposób spełniania przez Wykonawców warunków udziału w postępowaniu .....</b>	<b>6</b>
<b>8.</b>	<b>Sposób kontaktowania się z Zamawiającym .....</b>	<b>7</b>
<b>9.</b>	<b>Wadium .....</b>	<b>7</b>
<b>10.</b>	<b>Termin związania ofertą .....</b>	<b>7</b>
<b>11.</b>	<b>Przygotowanie oferty.....</b>	<b>8</b>
<b>12.</b>	<b>Miejsce oraz termin składania i otwarcia ofert .....</b>	<b>8</b>
<b>13.</b>	<b>Uzupełnianie dokumentów, poprawianie, wyjaśnienia treści oferty.....</b>	<b>9</b>
<b>14.</b>	<b>Wykluczenie Wykonawcy.....</b>	<b>9</b>
<b>15.</b>	<b>Odrzucenie oferty .....</b>	<b>10</b>
<b>18.</b>	<b>Opis kryteriów, które Zamawiający zastosuje przy wyborze oferty.....</b>	<b>10</b>
<b>19.</b>	<b>Gwarancja .....</b>	<b>12</b>
<b>20.</b>	<b>Zabezpieczenie należytego wykonania umowy .....</b>	<b>12</b>
<b>21.</b>	<b>Ogłoszenie wyników postępowania.....</b>	<b>12</b>
<b>22.</b>	<b>Zawarcie umowy i jej istotne postanowienia .....</b>	<b>12</b>
<b>23.</b>	<b>Środki ochrony prawnej.....</b>	<b>13</b>
<b>II.</b>	<b>FORMULARZ OFERTY .....</b>	<b>14</b>
<b>III.</b>	<b>PROJEKT UMOWY .....</b>	<b>19</b>
<b>IV.</b>	<b>SPECYFIKACJA TECHNICZNA PRZEDMIOTU ZAMÓWIENIA .....</b>	<b>25</b>



## I. CZĘŚĆ OPISOWA

### 1. Nazwa oraz adres kontaktowy Zamawiającego

Akademia Wychowania Fizycznego im. Eugeniusza Piaseckiego w Poznaniu

adres kontaktowy: ul. Królowej Jadwigi 27/39, 61-871 Poznań

tel. 61/ 835-50-00, faks: 61/ 835-50-98

strona internetowa: [www.awf.poznan.pl](http://www.awf.poznan.pl)

godziny urzędowania: poniedziałek – piątek: 6:00-14:00

### 2. Tryb udzielenia zamówienia

1. Postępowanie o udzielenie zamówienia publicznego prowadzone jest w trybie przetargu nieograniczonego w oparciu o przepisy ustawy Prawo zamówień publicznych z dnia 29 stycznia 2004 r. (Dz. U. z 2007 r., Nr 223 poz. 1655 oraz z 2008 r., nr 171, poz. 1058).
2. Ogłoszenie o prowadzonym postępowaniu zostało opublikowane w Biuletynie Zamówień Publicznych, wywieszane w siedzibie zamawiającego na tablicy ogłoszeń, a także zostało umieszczone na stronie internetowej [www.awf.poznan.pl](http://www.awf.poznan.pl).

### 3. Określenie przedmiotu zamówienia

Przedmiotem zamówienia jest dostawa z wniesieniem oraz montażem mebli biurowych do siedziby Zamawiającego, zgodnie z wymaganiami Zamawiającego określonymi w SIWZ (dalej „przedmiot zamówienia”). Specyfikacja techniczna oraz szczegółowy opis przedmiotu zamówienia znajduje się w części IV SIWZ. Szczegółowe wymagania dotyczące gwarancji i serwisu zostały zawarte w punkcie I.19 SIWZ.

Wykonawca zobowiązany jest w ramach zamówienia do dostawy, wniesienia, montażu i ustawienia mebli według wskazówek Zamawiającego w jego siedzibie przy ulicy Królowej Jadwigi 27/39 w Poznaniu, wg wymagań określonych w niniejszej SIWZ.

Dostarczony przedmiot zamówienia musi być fabrycznie nowy, tzn. nieużywany przed dniem dostarczenia, kompletny i wolny od wad.

Dostarczony przedmiot zamówienia musi pochodzić z oficjalnych kanałów dystrybucyjnych producenta obejmujących rynek polski, zapewniających w szczególności realizację uprawnień gwarancyjnych.

#### 3.1 Składanie ofert częściowych

Zamawiający nie dopuszcza możliwości składania ofert częściowych.

#### 3.2 Składanie ofert równoważnych

Zamawiający dopuszcza składanie ofert równoważnych, jednakże podane przez Zamawiającego wymagania oraz parametry techniczne określające przedmiot zamówienia są warunkami minimalnymi, których spełnienia Zamawiający będzie oczekiwał. W przypadku złożenia oferty równoważnej na poszczególne pozycje, należy wyraźnie wskazać różnice, które powinny być jednoznacznie zaznaczone na egzemplarzu specyfikacji technicznej (np. **przez pogrubienie lub podkreślenie cech proponowanego sprzętu równoważnego**).

Zgodnie z art. 30 ust. 5 Pzp Wykonawca, który powołuje się na rozwiązania równoważne rozwiązaniom opisanym przez Zamawiającego, jest zobowiązany wykazać, że oferowany przez niego przedmiot zamówienia spełnia wymagania określone przez Zamawiającego.

Zamawiający wymaga, aby w przypadku złożenia oferty równoważnej treść oferty równoważnej i wszystkie dokumenty wykazujące, że proponowany przedmiot zamówienia spełnia wymagania



RZP-2003-18/10/ZP

określone przez Zamawiającego zostały dostarczone także w wersji elektronicznej na płycie CD załączonej do oferty.

### **3.3 Przewidywane zamówienia uzupełniające**

Zamawiający nie przewiduje możliwości udzielenia zamówień uzupełniających, w związku z art. 67 ust. 1 pkt 7 Pzp.

### **3.4 Składanie ofert wariantowych**

Zamawiający nie dopuszcza składania ofert wariantowych.

### **3.5 Umowy ramowe**

Zamawiający nie przewiduje możliwości zawarcia umowy ramowej.

### **3.6 Postanowienia dotyczące aukcji elektronicznej**

Zamawiający nie przewiduje możliwości przeprowadzenia aukcji elektronicznej.

## **4. Termin wykonania zamówienia**

Przedmiot zamówienia musi być zrealizowany (dostarczony, zamontowany i ustawiony) w terminie **40 dni** od daty zawarcia umowy przez Strony.

## **5. Warunki udziału w postępowaniu**

O udzielenie zamówienia mogą ubiegać się Wykonawcy, którzy:

1. Spełniają warunki, dotyczące:

a) posiadania wiedzy i doświadczenia:

Wykonawca musi udokumentować posiadanie wiedzy i doświadczenia poprzez wykazanie realizacji przynajmniej 2 dostaw, odpowiadających swoim rodzajem dostawom objętym przedmiotem zamówienia, z których minimum jedna opiewać musi na kwotę nie niższą niż 200.000,00 zł brutto;

b) sytuacji ekonomicznej i finansowej:

Wykonawca musi udokumentować swoją sytuację ekonomiczną i finansową poprzez przedłożenie polisy ubezpieczenia odpowiedzialności cywilnej, a w przypadku jej braku innego dokumentu potwierdzającego, że Wykonawca jest ubezpieczony od odpowiedzialności cywilnej w zakresie prowadzonej działalności związanej z przedmiotem zamówienia, o czym mowa w pkt. I.6. ust. 1 lit. b).

2. Nie podlegają wykluczeniu z postępowania, na podstawie art. 24 Pzp.

## **6. Oświadczenia i dokumenty, jakie należy załączyć do oferty**

1. W celu potwierdzenia spełniania warunków, o których mowa w punkcie I.5 SIWZ, Wykonawca zobowiązany jest do złożenia niżej wymienionych oświadczeń i dokumentów, tj.:

a) wykazu wykonanych, a w przypadku świadczeń okresowych lub ciągłych również wykonywanych, minimum 2 dostaw w zakresie niezbędnym do wykazania spełniania warunku wiedzy i doświadczenia w okresie ostatnich trzech lat przed upływem terminu składania ofert, a jeżeli okres prowadzenia działalności jest krótszy – w tym okresie, z podaniem ich wartości, w tym przynajmniej jednej dostawy o wartości nie mniejszej niż 200.000,00 zł brutto, przedmiotu, dat wykonania i odbiorców, oraz załączeniem dokumentu (np. referencje, protokół



RZP-2003-18/10/ZP

odbioru) potwierdzającego, że te dostawy zostały wykonane lub są wykonywane należycie. Wzór wykazu stanowi załącznik nr 3 do oferty.

**Uwaga: W przypadku złożenia oferty przez konsorcjum wymagane jest złożenie takiego wykazu przez każdego z członków konsorcjum, natomiast Zamawiający oceniać będzie powyższy wykaz dostaw łącznie.**

- b) opłaconej polisy, a w przypadku jej braku, innego dokumentu potwierdzającego, że Wykonawca jest ubezpieczony od odpowiedzialności cywilnej w zakresie prowadzonej działalności związanej z przedmiotem zamówienia. Ubezpieczenie musi opiewać na kwotę **nie niższą niż zaproponowana przez Wykonawcę cena oferty brutto**. Jeżeli kwota ubezpieczenia opiewać będzie na inną walutę niż złoty polski, wówczas Zamawiający, dla celów ustalenia czy Wykonawca spełnia warunki udziału w postępowaniu, przeliczy ją na złote polskie według średniego kursu NBP z dnia złożenia oferty.
2. W celu wykazania braku podstaw do wykluczenia z postępowania o udzielenie zamówienia Wykonawcy z przyczyn, o których mowa w art. 24 Pzp, Wykonawca zobowiązany jest złożyć następujące dokumenty:
- a) oświadczenie o spełnianiu warunków udziału w postępowaniu oraz o braku podstaw do wykluczenia, zgodnie z **załącznikiem nr 2 do oferty**;
  - b) aktualny odpis z właściwego rejestru, jeżeli odrębne przepisy wymagają wpisu do rejestru, w celu wykazania braku podstaw do wykluczenia w oparciu o art. 24 ust. 1 pkt. 2 ustawy, **wystawiony nie wcześniej niż 6 miesięcy przed upływem terminu składania ofert**, a w stosunku do osób fizycznych oświadczenia w zakresie art. 24 ust. 1 pkt. 2 ustawy, które zawarte jest w **załączniku nr 2 do oferty**;
  - c) w przypadku złożenia oferty przez podmioty występujące wspólnie (spółka cywilna, konsorcjum), podmioty te są zobowiązane do wskazania pełnomocnika uprawnionego do złożenia oferty albo do złożenia oferty i zawarcia umowy z Zamawiającym (stosowne pełnomocnictwa należy załączyć), a także złożenia zapewnienia, że za wykonanie umowy będą odpowiadać solidarnie i że przed zawarciem umowy z Zamawiającym zawrą umowę regulującą ich współpracę; ponadto każdy z podmiotów działających wspólnie obowiązany jest przedstawić oświadczenia i dokumenty, o których mowa w pkt I.6.;
  - d) w przypadku jeżeli Wykonawca zamierza powierzyć wykonanie zamówienia podwykonawcom zobowiązany jest, zgodnie z art. 36 ust. 4 Pzp, do wskazania w ofercie jaką część zamówienia będą oni wykonywać;
  - e) pełnomocnictwo osoby podpisującej ofertę, jeśli umocowanie tej osoby (osób) nie wynika z oświadczenia i dokumentów określonych w pkt. I.6. lit. b) i c). Dla pełnomocnictwa tego, zgodnie art. 1 ust. 1 pkt 2 ustawy z dnia 16 listopada 2006r. o opłacie skarbowej (Dz. U. z 2006r. Nr 225, poz. 1635 ze zm.) nie jest wymagane uiszczenie opłaty;
  - f) w celu potwierdzenia, że oferowane meble odpowiadają wymaganiom określonym przez Zamawiającego, Zamawiający żąda dołączenia do oferty próbek przedmiotu zamówienia. Przez dołączenie próbek Zamawiający rozumie dostarczenie asortymentu wymienionego w poniższej tabeli:

**Tabela nr 1**

Lp.	Przedmiot zamówienia	nr OPISU	szer. cm	gl. cm	wys. cm	ilość
<b>1</b>	<b>2</b>	<b>3</b>	<b>4</b>	<b>5</b>	<b>6</b>	<b>7</b>
1	BIURKO NAROŻNIKOWE LEWE LUB PRAWY	1	160	120	73,5	1
2	SZAFKA Z SZUFLADAMI WYSOKA	2	42	60	73,5	1
3	UCHWYT NA KOMPUTER	3	43	20,5-23,5	58,5	1
4	KRZESŁO OBROTOWE	7				1
5	KRZESŁO KONFERENCYJNE	8				1
6	SZAFKA ŚREDNIA Z DRZWIAMI SUWANYMI	5	120	44	113	1
7	BIURKO ŁUKOWE GABINETOWE	22	200	110	74	1
8	ZESTAW SIEDZISK WEDŁUG PROJEKTU	24	TYLKO SOFĘ - MODUŁ 1-OSOBOWY			1

Wykonawca zobowiązany jest do dostarczenia i zamontowania mebli wymaganych prezentacją, zgodnie z **tabela nr 1**, najpóźniej do dnia **27.07.2010r** do godz. **10:00**, tj. w terminie wyznaczonym na składanie ofert, na adres Zamawiającego **w Poznaniu przy ul. Chwiałkowskiego 38**. Próbki winny być oznaczone nazwą Wykonawcy.

W sprawie dostarczenia prezentacji do siedziby Zamawiającego, Wykonawca zobowiązany jest do kontaktu z Panem Piotrem Czubińskim, Tel. 605 733871.

**3. Jeżeli wykonawca ma siedzibę lub miejsce zamieszkania poza terytorium Rzeczypospolitej Polskiej, zamiast dokumentów, o których mowa w pkt. 2 ppkt b), Wykonawca:** składa dokument lub dokumenty wystawione w kraju, w którym ma siedzibę lub miejsce zamieszkania, potwierdzające odpowiednio, że:

a) nie otwarto jego likwidacji ani nie ogłoszono upadłości.

Dokument o którym mowa w punkcie 3. ppkt. a) powinien być wystawiony nie wcześniej niż 6 miesięcy przed upływem terminu składania ofert.

Dokumenty sporządzone w języku obcym są składane wraz z tłumaczeniem na język polski.

## **7. Sposób spełniania przez Wykonawców warunków udziału w postępowaniu**

Warunki uczestnictwa w postępowaniu określone zostały w ustawie z dnia 29 stycznia 2004r. Prawo zamówień publicznych i aktach wykonawczych do tej ustawy oraz w niniejszej SIWZ. Złożenie oferty jest równoznaczne z akceptacją bez zastrzeżeń i w całości warunków określonych w SIWZ, jako wyłącznej podstawy postępowania. Wykonawca zobowiązany jest do przestrzegania wszystkich postanowień SIWZ.

Zamawiający dokona oceny spełniania warunków udziału w postępowaniu na podstawie złożonych wraz z ofertą wymaganych oświadczeń lub dokumentów, według kryterium -spełnia- albo -nie spełnia-.

Dokumenty, o których mowa w punkcie I.6 SIWZ należy złożyć w oryginale lub kserokopii poświadczonej za zgodność z oryginałem przez osobę uprawnioną do złożenia oferty. Za zgodność z oryginałem powinna być potwierdzona każda strona kserokopii zawierająca jakąkolwiek treść.



RZP-2003-18/10/ZP

Zamawiający wzywa, zgodnie z art. 26 ust. 3 Pzp, w wyznaczonym przez siebie terminie, do złożenia oświadczeń lub dokumentów potwierdzających spełnienie warunków udziału w postępowaniu oraz, w przypadku zaistnienia takiej konieczności, zgodnie z art. 26 ust. 4 Pzp, wyjaśnień dotyczących ww. oświadczeń lub dokumentów.

Zamawiający zastrzega sobie prawo sprawdzenia podanych przez Wykonawcę informacji.

## **8. Sposób kontaktowania się z Zamawiającym**

### **8.1 Korespondencja:**

Oświadczenia, wnioski, zawiadomienia oraz inną korespondencję Zamawiający i Wykonawca przekazują pisemnie lub faksem. Wykonawca przekazuje je Zamawiającemu na adres:

ul. Królowej Jadwigi 27/39, 61-871 Poznań

faks: 61/ 835-50-63

**Uwaga: Jeżeli Zamawiający lub Wykonawca przekazują oświadczenia, wnioski, zawiadomienia oraz inną korespondencję faksem, każda ze Stron na żądanie drugiej niezwłocznie potwierdza fakt ich otrzymania.**

### **8.2 Wyjaśnienia:**

Wykonawcy mogą zwracać się do Zamawiającego o wyjaśnienie treści SIWZ. Zamawiający udzieli niezwłocznie wyjaśnień, zgodnie z treścią art. 38 ust. 1 Pzp, pod warunkiem, że wniosek o wyjaśnienie treści Specyfikacji Istotnych Warunków Zamówienia wpłynął do Zamawiającego nie później niż do końca dnia, w którym upływa połowa wyznaczonego terminu składania ofert. Przedłużenie terminu składania ofert nie wpływa na bieg terminu składania wniosku. Zamawiający przekaże treść zapytań wraz z wyjaśnieniami Wykonawcom, którym przekazał SIWZ, bez ujawniania źródła zapytania oraz zamieści je na swojej stronie internetowej określonej w pkt. I.1 SIWZ.

### **8.3 Modyfikacja SIWZ:**

W uzasadnionych przypadkach Zamawiający może przed upływem terminu składania ofert, zmienić treść SIWZ. Dokonaną zmianę SIWZ Zamawiający przekazuje niezwłocznie wszystkim Wykonawcom, którym przekazano SIWZ oraz zamieszcza ją na swojej stronie internetowej, określonej w pkt. I.1 SIWZ.

### **8.4 Przedłużenie terminu składania ofert:**

Zamawiający przedłuża termin składania ofert o czas niezbędny do wprowadzenia zmian w ofertach, zgodnie z treścią art. 12 a ust. 2 oraz art. 38 ust. 6 Pzp.

### **8.5 Osoby uprawnione do kontaktu z Wykonawcami:**

W sprawach merytorycznych związanych z przedmiotem zamówienia: Damian Doleckiński, ul. Grunwaldzka 55, barak nr 4, pok. 15, tel. 61/ 835-54-61 W sprawach związanych z procedurą przetargową: Pani Barbara Sobota, ul. Królowej Jadwigi 27/39, Tel. 61/835-50-62

## **9. Wadium**

Zamawiający nie wymaga wniesienia wadium w niniejszym postępowaniu.

## **10. Termin związania ofertą**

Wykonawca jest związany ofertą przez okres 30 dni od upływu terminu składania ofert.



## 11. Przygotowanie oferty

1. Oferta musi być złożona z zachowaniem formy pisemnej, w języku polskim pod rygorem nieważności, na formularzach zgodnych z załączonymi do SIWZ. Wykonawca musi złożyć wypełniony i podpisany formularz ofertowy. Jeżeli Wykonawca nie skorzysta ze wzoru formularza ofertowego zawartego w części II SIWZ, jego oferta musi zawierać wszystkie oświadczenia zawarte w tym wzorze.
2. Zawartość oferty musi być zgodna z treścią SIWZ.
3. Zamawiający wymaga, aby w przypadku złożenia oferty równoważnej treść oferty równoważnej i wszystkie dokumenty wskazujące, że proponowany przedmiot zamówienia spełnia wymagania określone przez Zamawiającego zostały dostarczone także w wersji elektronicznej na płycie CD załączonej do oferty. W takim wypadku Wykonawca musi złożyć szczegółową specyfikację oferowanego przedmiotu zamówienia, zgodnie z załącznikiem nr 1 do oferty, z wyszczególnieniem elementów (właściwości) innych (równoważnych) niż wymagane przez Zamawiającego (np. **przez pogrubienie lub podkreślenie proponowanego sprzętu równoważnego**).
4. Jeden Wykonawca może złożyć tylko jedną ofertę.
5. Oferta musi być złożona w zamkniętej kopercie, na której należy napisać: **„Akademia Wychowania Fizycznego im. E. Piaseckiego w Poznaniu, ul. Królowej Jadwigi 27/39, 61-871 Poznań. Przetarg nieograniczony (18/10/ZP) na dostawę i montaż mebli biurowych. Nie otwierać przed 28.07.2010r do godz. 10:30.”**
6. Jeżeli zaistnieją przesłanki z art. 11 ust. 4 ustawy z dnia 16.04.1993r. o zwalczaniu nieuczciwej konkurencji (Dz. U. z 1993 Nr 47, poz. 211 ze zm.), tj. informacje składane przez Wykonawcę objęte są tajemnicą przedsiębiorstwa, Wykonawca zobowiązany jest zabezpieczyć w odpowiedni sposób w swojej ofercie te informacje w celu zachowania ich poufności, np. poprzez umieszczenie tych informacji niezależnie od oferty (w odrębnej kopercie). Tajemnicą przedsiębiorstwa może mieć charakter techniczny, technologiczny, handlowy lub organizacyjny. Tajemnicą jest informacja, która nie została ujawniona do wiadomości publicznej, w stosunku do tej informacji podjęto niezbędne działania mające na celu zachowanie poufności (zgodnie z wyrokiem SN z dnia 3.10.2000r. CKN 304/00). Zamawiający nie ujawni informacji stanowiących tajemnicę przedsiębiorstwa w rozumieniu przepisów o zwalczaniu nieuczciwej konkurencji, jeżeli Wykonawca, nie później niż w terminie składania ofert zastrzegł, że nie mogą być one udostępniane. Wykonawca nie może zastrzec swojej nazwy (firmy) oraz adresu, informacji dotyczących ceny, opisu konfiguracji, terminu wykonania zamówienia, okresu gwarancji i warunków płatności zawartych w ofercie.
7. Oferta musi być podpisana przez osoby uprawnione zgodnie z dokumentami rejestrowymi lub osobę posiadającą ważne pełnomocnictwo, które należy załączyć w ofercie.
8. Wykonawca może przed upływem terminu składania ofert zmienić lub wycofać ofertę.
9. Naniesienie zmian w ofercie przez Wykonawcę zobowiązuje go do złożenia podpisu w każdym miejscu, w którym dokonano zmiany.
10. Wykonawca ponosi wszystkie koszty związane z przygotowaniem i złożeniem oferty.

## 12. Miejsce oraz termin składania i otwarcia ofert

### 12.1 Informacje ogólne:

Oferta musi wpłynąć najpóźniej do dnia **28.07.2010 r.** do godz. **10:00** na adres Zamawiającego: Akademia Wychowania Fizycznego w Poznaniu, ul. Królowej Jadwigi 27/39, 61 –871 Poznań, **pokój nr 115** - sekretariat Kanclerza w budynku Rektoratu.





RZP-2003-18/10/ZP

Zmawiający niezwłocznie zawiadomi Wykonawcę o złożeniu oferty po terminie oraz zwróci ofertę po upływie terminu do wniesienia odwołania.

### **12.2 Otwarcie ofert:**

Otwarcie ofert nastąpi w dniu **28.07.2010 r.** w Akademii Wychowania Fizycznego w Poznaniu, przy ul. Królowej Jadwigi 27/39 w Poznaniu, w **sali nr 107** o godz. **10:30**.

Otwarcie ofert jest jawne.

Bezpośrednio przed otwarciem ofert Zamawiający podaje kwotę brutto, jaką zamierza przeznaczyć na sfinansowanie zamówienia.

Podczas otwarcia ofert Zamawiający podaje nazwy (firmy) oraz adresy Wykonawców, a także informacje dotyczące ceny, terminu wykonania przedmiotu zamówienia, okresu gwarancji i warunków płatności zawartych w ofertach. Informacje te przekazuje się niezwłocznie Wykonawcom, którzy nie byli obecni przy otwarciu ofert, na ich wniosek.

## **13. Uzupełnianie dokumentów, poprawianie, wyjaśnienia treści oferty**

### **13.1 Uzupełnianie:**

Zamawiający, zgodnie z art. 26 ust. 3 Pzp, wzywa Wykonawców, którzy w określonym terminie nie złożyli oświadczeń lub dokumentów, lub pełnomocnictw potwierdzających spełnienie warunków udziału w postępowaniu lub którzy złożyli oświadczenia i dokumenty zawierające błędy, lub którzy złożyli wadliwe pełnomocnictwa, do ich uzupełnienia w wyznaczonym terminie, chyba, że mimo ich uzupełnienia oferta Wykonawcy podlegałaby odrzuceniu lub konieczne byłoby unieważnienie postępowania.

### **13.2 Wyjaśnianie treści oferty i poprawianie omyłek:**

W toku badania i oceny ofert Zamawiający może żądać od Wykonawców wyjaśnień dotyczących treści złożonych ofert. Niedopuszczalne jest prowadzenie między Zamawiającym a Wykonawcą negocjacji dotyczących złożonej oferty oraz dokonywanie jakiegokolwiek zmiany w jej treści. Zamawiający poprawia w tekście oferty omyłki, zgodnie z art. 87 ust. 2 Pzp, w szczególności:

- a) w przypadku zaistnienia w ofercie omyłek, o których mowa w art. 87 ust. 2 pkt. 3 Pzp, np. w przypadku przyjęcia przez Wykonawcę innych, niż to wynika z formularza ofertowego dołączonego do SIWZ ilości, wymienionych w poszczególnych pozycjach, Zamawiający za prawidłowe przyjmował będzie ilości wymienione w formularzu ofertowym załączonym do SIWZ pomnożone przez podaną w ofercie Wykonawcy cenę PLN brutto za 1 sztukę, co spowodować może zmianę kwoty wymienionej przez Wykonawcę w jego ofercie;
- b) w przypadku podania przez Wykonawcę rozbieżnie wartości kwoty łącznej liczbą i słownie, Zamawiający przyjmuje, że prawidłowo podano wartość kwoty łącznej wyrażoną słownie.

## **14. Wykluczenie Wykonawcy**

Zamawiający wykluczy Wykonawcę z postępowania o udzielenie zamówienia w przypadku zaistnienia przesłanek określonych w art. 24 ust. 1 i 2 Pzp.

Niezwłocznie po wyborze najkorzystniejszej oferty Zamawiający zawiadamia Wykonawców, którzy złożyli oferty o Wykonawcach, którzy zostali wykluczeni z postępowania o udzielenie zamówienia, podając uzasadnienie faktyczne i prawne, zgodnie z art. 92 ust. 1 pkt. 3 Pzp.

Ofertę Wykonawcy wykluczonego – zgodnie z art. 89 ust. 1 pkt. 5 Pzp – uznaje się za odrzuconą.



### **15. Odrzucenie oferty**

Zamawiający odrzuci ofertę w przypadkach określonych w art. 89 Pzp.

Niezwłocznie po wyborze najkorzystniejszej oferty Zamawiający zawiadamia Wykonawców, którzy złożyli oferty o Wykonawcach, których oferty zostały odrzucone, podając uzasadnienie faktyczne i prawne, zgodnie z art. 92 ust. 1 pkt. 2 Pzp.

Zamawiający, zgodnie z art. 90 ust. 3 Pzp, odrzuca również ofertę Wykonawcy, który nie złożył wyjaśnień lub jeżeli dokonana ocena wyjaśnień wraz z dostarczonymi dowodami potwierdza, że oferta zawiera rażąco niską cenę w stosunku do przedmiotu zamówienia.

### **16. Termin zawarcia umowy**

Niezwłocznie po wyborze najkorzystniejszej oferty Zamawiający zawiadamia Wykonawców, którzy złożyli oferty, o terminie, określonym zgodnie z art. 94 ust. 1 lub 2 Pzp, po upływie którego umowa w sprawie zamówienia publicznego może być zawarta.

### **17. Unieważnienie postępowania**

W przypadku wystąpienia okoliczności wymienionych w art. 93 Pzp Zamawiający unieważni postępowanie o udzielenie zamówienia. O unieważnieniu postępowania o udzielenie zamówienia Zamawiający zawiadamia równocześnie wszystkich Wykonawców, którzy:

- a) ubiegali się o udzielenie zamówienia – w przypadku unieważnienia postępowania przed upływem terminu składania ofert,
- b) złożyli oferty – w przypadku unieważnienia postępowania po upływie terminu składania ofert, podając uzasadnienie faktyczne i prawne.

### **18. Opis kryteriów, które Zamawiający zastosuje przy wyborze oferty**

Zamawiający wybiera ofertę najkorzystniejszą na podstawie kryteriów oceny ofert określonych w SIWZ.

#### **18.1 Kryteria oceny ofert:**

Cena – waga 70%

Ocena techniczna (jakość wykonania) – waga 30%

#### **18.2 Sposób oceny ofert:**

Ocena ofert zostanie przeprowadzona w oparciu o przedstawione wyżej kryteria oraz ich wagi. Oferty oceniane będą punktowo. W trakcie oceny ofert kolejno rozpatrywanym i ocenianym ofertom przyznawane są punkty za powyższe kryterium według niżej określonych zasad:

**Cena** – Zamawiający wymaga określenia ceny przedmiotu zamówienia w złotych polskich. Nie będą prowadzone rozliczenia w walutach obcych. Cena musi być podana zgodnie ze wzorem oferty i musi być dla każdej z pozycji wyższa od zera. W cenę muszą być wliczone wszelkie koszty związane z realizacją przedmiotu zamówienia, jakie będzie ponosił Wykonawca, w tym m.in. podatek VAT w obowiązującej stawce, koszty dostarczenia przedmiotu zamówienia do siedziby Zamawiającego, koszty wniesienia, montażu i ustawienia mebli według wskazań Zamawiającego oraz wykonania wszystkich obowiązków Wykonawcy, niezbędnych do zrealizowania przedmiotu zamówienia, zgodnie z niniejszą SIWZ, jak i ewentualne ryzyko wynikające z okoliczności, których nie można było przewidzieć w chwili składania oferty. Nie uwzględnienie powyższego przez Wykonawcę w zaoferowanej przez niego cenie nie będzie stanowić podstawy do ponoszenia przez Zamawiającego jakichkolwiek dodatkowych kosztów w terminie późniejszym.



RZP-2003-18/10/ZP

Punktacja za kryterium „cena” liczona będzie dla oferty według następującego wzoru:

$$C = \frac{\text{najniższa cena brutto}}{\text{cena brutto badanej oferty}} \times \text{waga}$$

**Ocena techniczna (jakość wykonania)** - w tym kryterium punkty będą przyznawane w następujący sposób:

1. **BIURKO NAROŻNIKOWE LEWE - pozycja 1 z formularza cenowego:**
  - a. łatwość demontażu i montażu prowadzenia pionowego kabli w nogach – od 0 do 10 punktów,
  - b. łatwość dostępu do poziomego kanału kablowego – od 0 do 10 punktów
  - c. estetyka biurka (ocenie podlegać będą: jednorodność kolorystyki blatu, dokładność przycięcia płyt – brak odprysków w powłoce melaminowej, precyzję przyklejenia obrzeża PCV – brak wyraźnych szczelin między płytą i doklejonym obrzeżem, gładkość powłoki lakierniczej elementów metalowych, jakość wykonania wykręcanej stopki do poziomowania: od 0 do 10 punktów
2. **SZAFKA Z SZUFLADAMI WYSOKA - pozycja 2 z formularza cenowego**
  - a. estetyka (ocenie podlegać będą: jednorodność kolorystyki blatu, dokładność przycięcia płyt – brak odprysków w powłoce melaminowej, precyzję przyklejenia obrzeża PCV – brak wyraźnych szczelin między płytą i doklejonym obrzeżem, od 0 do 10 punktów
3. **UCHWYT NA KOMPUTER - pozycja 3 z formularza cenowego**
  - a. estetyka (ocenie podlegać będą: gładkość powłoki lakierniczej elementów metalowych, od 0 do 10 punktów
  - b. stabilność uchwytu przy zachowaniu regulacji głębokości podanej w opisie przedmiotu zamówienia. od 0 do 10 punktów
4. **KRZESŁO OBROTOWE - pozycja 6 z formularza cenowego**
  - a. estetyka krzesła (analizowane będą: precyzja wykonania obić materiałowych, gładkość jednorodność kolorystyczna widocznych elementów wykonanych z tworzywa sztucznego): od 1 do 10 punktów.
  - b. łatwość obsługi i blokady mechanizmu synchronicznego odchylenia oparcia z blokadą w pięciu położeniach od 0 do 10 punktów
5. **KRZESŁO KONFERENCYJNE - pozycja 7 z formularza cenowego**
  - a. estetyka krzesła (analizowane będą: precyzja wykonania obić materiałowych, gładkość jednorodność kolorystyczna widocznych elementów wykonanych z tworzywa sztucznego, gładkość i jednolitość powłoki chromowane stelaża): od 1 do 10 punktów.
6. **SZAFKA ŚREDNIA Z DRZWIAMI SUWANYMI – pozycja 32 z formularza cenowego**
  - a. estetyka (ocenie podlegać będą: jednorodność kolorystyki wszystkich elementów płytowych , dokładność przycięcia płyt – brak odprysków w powłoce melaminowej, precyzję przyklejenia obrzeża PCV – brak wyraźnych szczelin między płytą i doklejonym obrzeżem, łatwość przesuwu drzwi w prowadnicach): od 0 do 10 punktów
7. **BIURKO ŁUKOWE GABINETOWE – pozycja nr 43 z formularza cenowego**
  - a. estetyka (ocenie podlegać będą: jednorodność kolorystyki wszystkich elementów płytowych , jakość okleiny naturalnej – brak pęknięć, wylupań, jednorodne wybarwienie, jednorodna powłoka lakiernicza, stabilność wymiarowa krawędzi łukowej blatu od 1 do 10 punktów
8. **ZESTAW SIEDZISK NA HOLL – pozycja 52 z formularza cenowego**
  - a. estetyka (analizowane będą: precyzja wykonania obić materiałowych, jakość wykonania elementów płytowych ) od 1 do 10 punktów.



Punktacja za kryterium „ocena techniczna (jakość wykonania)” liczona będzie według następującego wzoru:

$$T = \frac{\text{Liczba punktów badanej oferty w tym kryterium}}{\text{Maksymalna liczba punktów możliwych do uzyskania w tym kryterium}} \times \text{waga}$$

## 19. Gwarancja

Wykonawca zobowiązany jest do udzielenia **36 miesięcy** gwarancji na zrealizowany przedmiot zamówienia, tj. zarówno dostarczone meble jak i wykonane prace, według następujących zasad:

- a) w przypadku wystąpienia usterki poszczególnych mebli, Wykonawca zobowiązany jest do jej usunięcia w ciągu **72 godzin** od dnia jej zgłoszenia przez Zamawiającego na miejscu u Zamawiającego;
- b) w przypadku kiedy w terminie **36 godzin** od dnia zgłoszenia usterki Wykonawca nie przystąpi do naprawy gwarancyjnej, Zamawiający jest uprawniony do jej usunięcia na ryzyko i koszt Wykonawcy, z zachowaniem innych uprawnień przysługujących mu na podstawie umowy;
- c) w przypadku wystąpienia usterki poszczególnych mebli, której nie można usunąć w czasie przewidzianym pod lit. a) powyżej, Wykonawca ma obowiązek dostarczenia tego samego mebla wolnego od wad; Zamawiający może wyrazić zgodę na wymianę części składowej mebla o ile nie pogorszy to jego cech użytkowych i estetyki;
- d) wymiana mebli w okresie gwarancji na nowe nastąpi w przypadku gdy zostaną wykonane 2 jego naprawy, a nadal będzie on wadliwy;
- e) okres gwarancji na dany mebel ulega przedłużeniu o czas jaki upłynie od zgłoszenia usterki do chwili jej usunięcia, a przypadku dostarczenia mebla wolnego od wad – o czas jaki upłynie od zgłoszenia usterki do dnia dostarczenia mebla wolnego od wad.

Pozostałe warunki gwarancji są wskazane projekcie umowy.

## 20. Zabezpieczenie należytego wykonania umowy

W niniejszym postępowaniu Zamawiający nie będzie żądał od Wykonawcy zabezpieczenia należytego wykonania umowy, w rozumieniu art. 147 ust. 2 Pzp.

## 21. Ogłoszenie wyników postępowania

Zamawiający dokona wyboru Wykonawcy, zgodnie z punktem I.18 SIWZ, a następnie ogłosi wyniki postępowania zgodnie z art. 92 Pzp. O wyborze oferty Zamawiający zawiadomi niezwłocznie Wykonawców, którzy złożyli oferty, oraz zamieści wyniki postępowania na swojej stronie internetowej określonej w pkt. I.1 SIWZ oraz w miejscu publicznie dostępnym w swojej siedzibie.

## 22. Zawarcie umowy i jej istotne postanowienia

Stosownie do art. 94 Pzp i z zastrzeżeniem art. 94 ust. 2 pkt 1 lit. a Pzp, art. 94 ust. 2 pkt 3 i 3a oraz art. 183 Pzp Zamawiający zawrze umowę z wybranym Wykonawcą, w terminie nie krótszym niż 5 dni od dnia przesłania zawiadomienia o wyborze najkorzystniejszej oferty, jeżeli zawiadomienie to zostało przesłane w sposób określony w art. 27 ust. 2 Pzp; a w terminie nie krótszym niż 10 dni jeżeli zawiadomienie zostało przesłane w inny sposób, nie później jednak niż przed upływem terminu związania ofertą. Stosownie do wartości postępowania oraz zgodnie z art. 95 Pzp Zamawiający zamieści ogłoszenie o udzieleniu zamówienia w Biuletynie Zamówień Publicznych.

Szczegółowe postanowienia umowy określone są w jej projekcie zawartym w Części III SIWZ.



RZP-2003-18/10/ZP

Zgodnie z postanowieniami art. 144 ust. 1 Pzp Zamawiający przewiduje możliwość dokonania istotnych zmian postanowień zawartej umowy w sprawie udzielenia zamówienia publicznego w stosunku do treści oferty na podstawie, której dokonano wyboru Wykonawcy. Zmiany te są wprowadzane w formie aneksu podpisanego przez Strony. Zmiany te, zgodnie z zapisami art. 140 ust. 3 Pzp, nie mogą wykraczać poza określenie przedmiotu zamówienia zawarte w SIWZ. W szczególności Zamawiający dopuszcza:

- a) aktualizację danych Wykonawcy poprzez: zmianę nazwy firmy, zmianę adresu siedziby, zmianę formy prawnej Wykonawcy itp.,
- b) zmianę dotyczącą dostarczanych mebli w sytuacji, gdy nastąpi wycofanie danego mebla z produkcji przez producenta, a dostępny będzie mebel o parametrach nie gorszych niż wynikające z umowy, pod warunkiem, że nowa cena nie będzie wyższa niż wskazana w ofercie; wycofanie danego mebla z produkcji przez producenta Wykonawca musi pisemnie udokumentować,
- c) zmianę terminów realizacji przedmiotu zamówienia z przyczyn niezależnych od Wykonawcy lub Zamawiającego, w szczególności w przypadku okoliczności wystąpienia siły wyższej lub z powodu działania osób trzecich, które to przyczyny każda ze Stron musi udokumentować,
- d) zmniejszenie zakresu dostarczanego przedmiotu zamówienia oraz związane z tym zmniejszenie wartości umowy, wynikające z przyczyn niezależnych od Zamawiającego lub Wykonawcy, które to przyczyny każda ze Stron musi udokumentować.

### **23. Środki ochrony prawnej**

Wobec treści ogłoszenia o zamówieniu, postanowień SIWZ, czynności podjętych przez Zamawiającego w toku postępowania oraz w przypadku zaniechania przez Zamawiającego czynności, do której jest obowiązany na podstawie Pzp, można wnieść odwołanie do Prezesa Krajowej Izby Odwoławczej, w sposób określony w art. 180 Pzp.

Środki ochrony prawnej przysługują Wykonawcy, uczestnikowi konkursu, a także innemu podmiotowi, jeżeli ma lub miał interes w uzyskaniu danego zamówienia oraz poniósł lub może ponieść szkodę w wyniku naruszenia przez Zamawiającego przepisów Pzp. Środki ochrony prawnej wobec ogłoszenia o zamówieniu oraz specyfikacji istotnych warunków zamówienia przysługują również organizacjom wpisanym na listę, o której mowa w art. 154 pkt 5 Pzp.

Odwołanie wnosi się w terminach określonych w art. 182 ust. 1, 2, 3 i 4 Pzp.

Przepisy dotyczące odwołań regulują art. 180-198 Pzp.

Na orzeczenie Krajowej Izby Odwoławczej stronom oraz uczestnikom postępowania odwoławczego przysługuje skarga do sądu. Przepisy dotyczące skarg regulują art. 198a – 198g Pzp.



RZP-2003-18/10/ZP

**II. FORMULARZ OFERTY**

....., dnia.....

1. Ja(my) niżej podpisany(-i) działając w imieniu:

.....  
.....

z siedzibą w ..... kod..... przy ulicy ..... nr..... tel.

..... fax ..... mail .....,

NIP ..... REGON .....

w odpowiedzi na ogłoszenie o przetargu na dostawę z wniesieniem oraz montażem mebli biurowych do siedziby Zamawiającego, zgłaszam(y) niniejszą ofertę i oświadczam (y), że oferuję(my) realizację przedmiotu zamówienia za kwotę:

Lp	Przedmiot zamówienia	nr opisu	Szer. cm	gł. cm	wys. cm	Ilość	Cena jednostkowa (zł brutto)	Wartość brutto (kol. 7 x kol.8)
1	2	3	4	5	6	7	8	9
1	BIURKO NAROŻNIKOWE LEWE	1	160	120	73,5	4		
2	SZAFKA Z SZUFLADAMI WYSOKA	2	42	60	73,5	19		
3	UCHWYT NA KOMPUTER	3	43	20,5-23,5	58,5	23		
4	STOLIK OKOLICZNOŚCIOWY	4	ŚREDNICA 85 cm		67,5-97,5	3		
5	SZAFKA 2-DRZWIOWA NISKA	5	80	44	78,2	1		
6	KRZESŁO OBROTOWE	7	-	-	-	24		
7	KRZESŁO KONFERENCYJNE	8	-	-	-	20		
8	BIURKO NAROŻNIKOWE LEWE	9	160	120	73,5	4		
9	BIURKO NAROŻNIKOWE PRAWO	9	160	120	73,5	6		
10	BIURKO ŁUKOWE Z OSŁONĄ DOLNĄ METALOWĄ	10	171	80	73,5	2		
11	DOSTAWKA SKOŚNA Z OSŁONĄ DOLNĄ METALOWĄ	10	140	60	73,5	2		
12	SZAFKA ŚREDNIA 2-DRZWIOWA	5	80	44	113	2		
13	KRZESŁO OBROTOWE GABINETOWE	11	-	-	-	3		
14	PANEL RECEPCYJNY ŁUKOWY	12	110	26	110	1		
15	BIURKO NAROŻNIKOWE PRAWO	9	140	120	73,5	2		
16	OSŁONA DOLNA BIURKA	13	140		40	1		
17	STOLIK KONFERENCYJNY	14	120	60	73,5	1		
18	SZAFKA WYSOKA 2-DRZWIOWA	5	80	44	184	15		
19	SZAFKA WNEKOWA – ZAPLECZE W POM 1/13	6	485	50	280	1		
20	REGAŁ METALOWY	15	94	50	200	45		
21	SZAFKA METALOWA	16	94	45	190	4		
22	BIURKO PROSTE	18	140	80	73,5	1		
23	BIURKO PROSTE	18	160	60	73,5	1		
24	SZAFKA Z SZUFLADAMI NISKA	2	42	57	61	5		
25	SZAFKA ŚREDNIA 1-DRZWIOWA	5	60	44	113	1		
26	SZAFKA WNEKOWA W POM 1/16	6	180	70	280	1		
27	OSŁONA DOLNA BIURKA	13	160		40	6		
28	BIURKO NAROŻNIKOWE PRAWO	1	160	120	73,5	2		
29	PANEL RECEPCYJNY PROSTY	17	160	30	109	2		
30	BIURKO PROSTE	18	160	80	73,5	4		
31	PANEL RECEPCYJNY PROSTY	17	140	30	109	1		
32	SZAFKA ŚREDNIA Z DRZWIAMI SUWANYMAMI	5	120	44	113	2		
33	SCIANKA DZIAŁOWA Z GÓRĄ ZE SZKŁEM	19	80	4	140	1		
34	SCIANKA DZIAŁOWA Z GÓRĄ ZE SZKŁEM	19	120	4	140	2		
35	SZAFKA 1-DRZWIOWA UBRANIOWA	5	60	44	184	2		
36	BIURKO PROSTE	18	140	60	73,5	1		
37	SZAFKA NISKA 1-DRZWIOWA	5	60	44	78	1		
38	FOTEL WYPOCZYNKOWY	20	87	75	76	1		
39	STOLIK KONFERENCYJNY	14	160	60	73,5	1		



RZP-2003-18/10/ZP

40	SZAFA WNEKOWA	6	230	70	280	1		
41	SZAFA Z GORĄ OTWARTĄ , DWIE DOLNE PÓŁKI ZAMYKANE DRZWIAMI	5	80	44	184	3		
42	KRZESŁO KONFERENCYJNE GABINETOWE	21	-	-	-	8		
43	BIURKO ŁUKOWE GABINETOWE	22	200	110	74	1		
44	PRZYSTAWKA ŁUKOWA GABINETOWA	22	118	64	69	1		
45	SZAFKA Z SZUFLADAMI NISKA	23	44	58	61	1		
46	STÓŁ KONFERENCYJNY GABINETOWY	22	243	117	74	1		
47	WITRYNA ŚREDNIA	23	90	47	135	1		
48	SZAFKA ŚREDNIA	23	90	47	135	1		
49	WITRYNA WYSOKA	23	90	47	203	1		
50	SZAFA WYSOKA	23	90	47	203	1		
51	SZAFA UBRANIOWO-AKTOWA	23	90	47	203	1		
52	ZESTAW SIEDZISK WEDŁUG PROJEKTU	24	-	-	-	4		
<b>Razem wartość brutto</b>								

Cena brutto za realizację zamówienia ..... (słownie: ...../100 złotych).

- Oświadczam(y), iż ceny podane w ofercie są ostateczne i nie podlegają zmianie do końca realizacji przedmiotu zamówienia oraz obejmują wykonanie przedmiotu zamówienia objętego przetargiem i złożoną ofertą na warunkach określonych w SIWZ.
- Informuję(my), że jestem(jesteśmy) związany(i) ofertą na czas wskazany w SIWZ, a w przypadku wygrania przez nas postępowania i zawarcia umowy, warunki określone w ofercie obowiązują przez cały okres trwania umowy.
- Informuję(my), iż zapoznałem(zapoznaliśmy) się ze specyfikacją istotnych warunków zamówienia, akceptuję(my) jej postanowienia bez zastrzeżeń oferując wykonanie przedmiotu zamówienia zgodnie z wymaganiami technicznymi określonymi w SIWZ.
- Oświadczam(y), że przedmiot zamówienia zrealizuję(my) w terminie 40 dni od daty zawarcia umowy przez Stronę.
- Oświadczam(y), że przedmiot zamówienia wykonamy osobiście. Jednakże w przypadku zamiaru powierzenia wykonania części zamówienia podwykonawcom oświadczam(y), że wykonają oni następującą część zamówienia:.....
- Zobowiązuję(my) się do realizacji gwarancji zgodnie z warunkami określonymi w punkcie I.19 SIWZ. Jednocześnie oświadczam(y), że warunki gwarancji realizować będę(będziemy) zgodnie z zapisami projektu umowy (część III SIWZ).
- Oświadczam(y), że zgadzam(y) się na płatność wynagrodzenia zgodnie z warunkami i w terminach określonych w § 3 projektu umowy, zawartego w III części SIWZ.
- Informuję(my), że zapoznałem(zapoznaliśmy) się z projektem umowy i akceptuję(my) bez zastrzeżeń jego treść. Przyjmuję(my) do wiadomości treść art. 144 Pzp zabraniającą istotnej zmiany postanowień zawartej umowy w stosunku do treści oferty, za wyjątkiem możliwości wprowadzenia zmian w okolicznościach wskazanych przez Zamawiającego w SIWZ.
- Oświadczam(y), że dostarczony przedmiot zamówienia musi być fabrycznie nowy, tzn. nieużywany przed dniem dostarczenia, kompletny i wolny od wad.
- Oświadczam(y), że dostarczony przedmiot zamówienia będzie pochodzić z oficjalnych kanałów dystrybucyjnych producentów obejmujących rynek polski, zapewniających w szczególności realizację uprawnień gwarancyjnych.
- Oświadczamy, że oferowane elementy wchodzące w skład przedmiotu zamówienia w dniu składania ofert nie są przeznaczone przez producenta do wycofania z produkcji lub sprzedaży.
- Załączamy do oferty dokumenty wyszczególnione w punktach I.6 SIWZ.

.....  
Miejsce i data

.....  
Pieczęć i podpisy osób reprezentujących Wykonawcę



RZP-2003-18/10/ZP

**Załącznik nr 1 do oferty**

Nazwa wykonawcy	
Adres wykonawcy	
Szczegółowa specyfikacja oferty równoważnej	
<p>Uwaga: Zamawiający wymaga wypełnienia niniejszego załącznika <b>jedynie w przypadku złożenia oferty równoważnej</b>, do tej, która jest wymagana przez Zamawiającego w specyfikacji technicznej zawartej w IV części SIWZ.</p>	
..... Miejsce i data	..... Pieczęć i podpisy osób reprezentujących Wykonawcę



**Załącznik nr 2 do oferty**

Nazwa Wykonawcy	
Adres Wykonawcy	
<b>Oświadczam(y), że:</b>	
<p>1. Spełniam(y) warunki udziału w niniejszym postępowaniu o udzielenie zamówienia publicznego na podstawie art. 22 ust.1 ustawy z dnia 29 stycznia 2004r Prawo zamówień publicznych (Dz. U. z 2007r Nr 223, poz. 1655 ze. zm.) dotyczące:</p> <p>a) posiadania wiedzy i doświadczenia poprzez wykazanie realizacji dostaw, odpowiadających swoim rodzajem dostawom objętym przedmiotem zamówienia, przez co Zamawiający rozumie udokumentowanie przynajmniej 2 dostaw, odpowiadających swoim rodzajem dostawom objętym przedmiotem zamówienia, z których minimum jedna opiewać musi na kwotę nie niższą niż 200.000,00 zł brutto;</p> <p>b) sytuacji ekonomicznej i finansowej, poprzez: przedłożenie polisy ubezpieczenia odpowiedzialności cywilnej, a w przypadku jej braku innego dokumentu potwierdzającego, że Wykonawca jest ubezpieczony od odpowiedzialności cywilnej w zakresie prowadzonej działalności związanej z przedmiotem zamówienia.</p>	
<p>2. Nie podlegam(y) wykluczeniu z postępowania o udzielenie zamówienia publicznego na zasadach określonych w art. 24 ustawy z dnia 29 stycznia 2004r Prawo zamówień publicznych (Dz. U. z 2007r Nr 223, poz. 1655 ze. zm.).</p>	
..... Miejsce i data	..... Pieczęć i podpisy osób reprezentujących Wykonawcę



RZP-2003-18/10/ZP

**Załącznik nr 3 do oferty**

Nazwa Wykonawcy				
Adres Wykonawcy				
<b>WYKAZ DOSTAW ZREALIZOWANYCH W CIĄGU OSTATNICH 3 LAT zgodnie z pkt. I.6.1. lit. a) SIWZ</b>				
Lp.	Nazwa zadania, zakres rzeczowy, parametry	Nazwa odbiorcy	Kwota zrealizowanych dostaw (brutto)	Okres realizacji, (rok, miesiąc)

Załączniki: dokumenty potwierdzające, że ww. dostawy zostały wykonane należycie.

.....  
Miejsce i data

.....  
Pieczęć i podpisy osób reprezentujących  
wykonawcę



### III. PROJEKT UMOWY

#### Umowa nr ...../AWF/2010

zawarta w dniu ..... 2010r. w Poznaniu pomiędzy:

**Akademią Wychowania Fizycznego im. Eugeniusza Piaseckiego**, z siedzibą w Poznaniu przy ul. Królowej Jadwigi 29/37, zwanym dalej **Zamawiającym**, reprezentowanym przez:

1. prof. dr. hab. Jerzego Smorawińskiego – rektora Akademii Wychowania Fizycznego Poznaniu;
2. mgr Marię Koziej – Kwestora Akademii Wychowania Fizycznego w Poznaniu

a

..... z siedzibą w ....., (kod pocztowy) przy ul. ...., wpisaną do Krajowego Rejestru Sądowego pod numerem KRS ..... w Sądzie Rejonowym dla ..... w ....., ..... Wydział Krajowego Rejestru Sądowego, kapitał zakładowy ....., zwaną dalej **Wykonawcą**, reprezentowaną przez:

.....  
.....

#### §1.

1. Podstawą do zawarcia umowy jest rozstrzygnięcie postępowania o udzielenie zamówienia publicznego, prowadzonego w trybie przetargu nieograniczonego o wartości poniżej 125.000,00 euro, ogłoszonego w Biuletynie Zamówień Publicznych pod nr ....., na dostawę mebli biurowych.
2. Niniejszym Zamawiający powierza Wykonawcy, a Wykonawca przyjmuje do wykonania dostawę mebli biurowych do siedziby Zamawiającego, z wniesieniem oraz montażem, wraz z udzieleniem gwarancji i świadczeniem serwisu gwarancyjnego, zgodnie z wymaganiami Zamawiającego określonymi w Specyfikacji technicznej przedmiotu zamówienia zawartej w IV części SIWZ oraz zgodnie z ofertą złożoną przez Wykonawcę.
3. Wykonawca oświadcza, że:
  - a) dostarczony przedmiot zamówienia będzie fabrycznie nowy, tzn. nieużywany przed dniem dostarczenia, kompletny i wolny od wad.
  - b) dostarczony przedmiot zamówienia będzie pochodzić z oficjalnych kanałów dystrybucyjnych producentów obejmujących rynek polski, zapewniających w szczególności realizację uprawnień gwarancyjnych.
  - c) oferowane elementy wchodzące w skład przedmiotu zamówienia w dniu składania ofert nie są przeznaczone przez producenta do wycofania z produkcji lub sprzedaży.



§2.

Wykonawca zobowiązuje się zrealizować przedmiot zamówienia w terminie 40 dni od daty zawarcia umowy przez Strony.

§3.

1. Za zrealizowany w całości przedmiot zamówienia Zamawiający zapłaci Wykonawcy wynagrodzenie w łącznej kwocie ..... zł brutto (słownie: ..... złotych .../100).
2. Strony wzajemnie oświadczają, iż są płatnikami podatku VAT.

NIP Zamawiającego: 777-00-03-185

NIP Wykonawcy .....

3. W cenę wliczone są wszelkie koszty związane z realizacją przedmiotu zamówienia, jakie ponosi Wykonawca, w tym m.in. podatek VAT w obowiązującej stawce, koszty dostarczenia mebli do siedziby Zamawiającego, koszty wniesienia, montażu i ustawienia mebli według wskazań Zamawiającego oraz wykonania wszystkich obowiązków Wykonawcy, niezbędnych do zrealizowania przedmiotu zamówienia, zgodnie z niniejszą SIWZ, jak i ewentualne ryzyko wynikające z okoliczności, których nie można było przewidzieć w chwili składania oferty.
4. Wykonawca zobowiązuje się do telefonicznego powiadomienia pracownika Zamawiającego (..... - tel. ....) o gotowości przystąpienia do realizacji przedmiotu zamówienia, nie później niż na 1 dzień roboczy przed planowanym terminem dostawy mebli.
5. Osoby odpowiedzialne za realizację niniejszej umowy i podpisanie protokołu zdawczo-odbiorczego przedmiotu zamówienia, którego wzór stanowi załącznik nr 1 do niniejszej umowy:  
po stronie Zamawiającego .....;  
po stronie Wykonawcy .....
6. Podstawą do wystawienia faktury przez Wykonawcę będzie protokół zdawczo-odbiorczy przedmiotu zamówienia, który będzie sporządzony po odbiorze całości przedmiotu zamówienia.
7. Zamawiający dokona przelewu wynagrodzenia Wykonawcy na jego rachunek bankowy, podany w treści faktury, w terminie 14 dni od daty otrzymania prawidłowej i zgodnej z niniejszą umową faktury. Datą spełnienia świadczenia jest data obciążenia rachunku bankowego Zamawiającego.

§4.

Strony mają obowiązek niezwłocznego, pisemnego poinformowania o wszelkich zmianach statusu prawnego swoich firm, a także o wszczęciu postępowania upadłościowego lub likwidacyjnego oraz wskazania uprawnionego podmiotu, który przejmie prawa i obowiązki Strony, a także o każdej zmianie adresu swojej siedziby.

§5.

1. W przypadku niedotrzymania ustalonego terminu realizacji przedmiotu zamówienia z winy Wykonawcy, Zamawiający naliczy karę umowną w wysokości odsetek ustawowych, liczonych od kwoty brutto wynagrodzenia Wykonawcy, wskazanej odpowiednio w § 3 ust. 1, za każdy dzień zwłoki.
2. W przypadku niedotrzymania terminu zapłaty z winy Zamawiającego, Wykonawca naliczy odsetki w wysokości ustawowej, liczone od kwoty objętej zwłoką.
3. W przypadku odstąpienia od umowy przez którąkolwiek ze Stron z winy Zamawiającego, Zamawiający zobowiązany jest zapłacić Wykonawcy karę umowną w wysokości 10% od kwoty brutto wynagrodzenia Wykonawcy za daną część zamówienia, wskazanej odpowiednio w § 3 ust. 1. Powyższe nie dotyczy sytuacji opisanej w ust. 9 niniejszego paragrafu.



4. W przypadku odstąpienia od umowy przez którąkolwiek ze Stron z winy Wykonawcy, Wykonawca zobowiązany jest zapłacić Zamawiającemu karę umowną w wysokości 10% od kwoty brutto wynagrodzenia Wykonawcy, wskazanej w § 3 ust. 1.
5. W przypadku dwukrotnego stwierdzenia, że Wykonawca nie realizuje świadczeń z tytułu gwarancji i serwisu, zgodnie z warunkami wskazanymi w niniejszej umowie, Zamawiający będzie uprawniony do natychmiastowego rozwiązania umowy z Wykonawcą, przy równoczesnym naliczeniu kar umownych w wysokości 20% wynagrodzenia brutto Wykonawcy wskazanej w § 3 ust. 1.
6. W przypadku niemożności nawiązania przez Wykonawcę kontaktu z osobą odpowiedzialną ze strony Zamawiającego za przyjęcie świadczenia gwarancyjnego, Wykonawca obowiązany jest przesłać informację o wykonaniu świadczenia gwarancyjnego faksem pod nr 61/ 8.....
7. W przypadku niedotrzymania terminów naprawy lub wymiany mebli określonych w § 6, Zamawiający może naliczyć karę umowną w wysokości 0,5% od kwoty brutto wynagrodzenia Wykonawcy wskazanej w § 3 ust. 1 za każdy dzień zwłoki.
8. Zapłata kary umownej nie wyklucza dochodzenia naprawienia szkód dalej idących.
9. Zgodnie z art. 145 Prawa zamówień publicznych, w razie wystąpienia istotnej zmiany okoliczności powodującej, że wykonanie umowy nie leży w interesie publicznym, czego nie można było przewidzieć w chwili zawarcia umowy, Zamawiający może odstąpić od umowy w terminie 30 dni od powzięcia wiadomości o powyższych okolicznościach. W takim wypadku Wykonawca może żądać jedynie wynagrodzenia należnego mu z tytułu wykonania części umowy.
10. Zgodnie z postanowieniami art. 144 ust. 1 ustawy Prawo zamówień publicznych Zamawiający przewiduje możliwość dokonania zmian w umowie o udzielenie zamówienia publicznego po jej zawarciu, pod warunkiem podpisania aneksu zaakceptowanego przez obie Strony. Zmiany te zgodnie z zapisami art. 140 ust. 3 ustawy Prawo zamówień publicznych nie mogą wykraczać poza określenie przedmiotu zamówienia zawartego w SIWZ. W szczególności Zamawiający, dopuszcza:
  - a) aktualizację danych Wykonawcy poprzez: zmianę nazwy firmy, zmianę adresu siedziby, zmianę formy prawnej Wykonawcy itp.,
  - b) zmianę dotyczącą dostarczanych mebli w sytuacji, gdy nastąpi wycofanie danego mebla z produkcji przez producenta, a dostępny będzie mebel o parametrach nie gorszych niż wynikające z umowy, pod warunkiem, że nowa cena nie będzie wyższa niż wskazana w ofercie; wycofanie danego mebla z produkcji przez producenta Wykonawca musi pisemnie udokumentować,
  - c) zmianę terminów realizacji przedmiotu zamówienia z przyczyn niezależnych od Wykonawcy lub Zamawiającego, w szczególności w przypadku okoliczności wystąpienia siły wyższej lub z powodu działania osób trzecich, które to przyczyny każda ze Stron musi udokumentować,
  - d) zmniejszenie zakresu dostarczanego przedmiotu zamówienia oraz związane z tym zmniejszenie wartości umowy, wynikające z przyczyn niezależnych od Zamawiającego lub Wykonawcy, które to przyczyny każda ze Stron musi udokumentować.

#### §6.

1. Wykonawca zobowiązany jest do udzielenia **36 miesięcy** gwarancji na zrealizowany przedmiot zamówienia, tj. zarówno dostarczone meble jak i wykonane prace, według następujących zasad:
  - a) w przypadku wystąpienia usterki poszczególnych mebli, Wykonawca zobowiązany jest do jej usunięcia w ciągu **72 godzin** od dnia jej zgłoszenia przez Zamawiającego na miejscu u Zamawiającego;



RZP-2003-18/10/ZP

- b) w przypadku kiedy w terminie **36 godzin** od dnia zgłoszenia usterki Wykonawca nie przystąpi do naprawy gwarancyjnej, Zamawiający jest uprawniony do jej usunięcia na ryzyko i koszt Wykonawcy, z zachowaniem innych uprawnień przysługujących mu na podstawie umowy;
  - c) w przypadku wystąpienia usterki poszczególnych mebli, której nie można usunąć w czasie przewidzianym pod lit. a) powyżej, Wykonawca ma obowiązek dostarczenia tego samego mebla wolnego od wad; Zamawiający może wyrazić zgodę na wymianę części składowej mebla o ile nie pogorszy to jego cech użytkowych i estetyki;
  - d) wymiana mebli w okresie gwarancji na nowe nastąpi w przypadku gdy zostaną wykonane 2 jego naprawy, a nadal będzie on wadliwy;
  - e) okres gwarancji na dany mebel ulega przedłużeniu o czas jaki upłynie od zgłoszenia usterki do chwili jej usunięcia, a przypadku dostarczenia mebla wolnego od wad – o czas jaki upłynie od zgłoszenia usterki do dnia dostarczenia mebla wolnego od wad.
2. Okres gwarancji liczony jest od daty podpisania przez Zamawiającego protokołu zdawczo-odbiorczego przedmiotu zamówienia.
  3. Wykonawca zapewni możliwość zgłaszania awarii przez 8 godzin na dobę, w godzinach od 8.00 do 16:00, w dniach od poniedziałku do piątku, z wyłączeniem dni ustawowo wolnych od pracy:
    - tel./fax pod numer .....
    - mailem na adres .....
  4. W kwestiach dotyczących warunków gwarancji i rękojmi, nieuregulowanych w treści umowy lub w załącznikach stosuje się postanowienia Kodeksu Cywilnego.

#### §7.

1. Spory mogące powstać na tle stosowania umowy strony poddają pod rozstrzygnięcie właściwego rzeczowo sądu powszechnego siedziby Zamawiającego.
2. W sprawach nieuregulowanych umową mają zastosowanie przepisy ustawy Prawo zamówień publicznych oraz kodeksu cywilnego

#### §8.

Integralną część umowy stanowią:

Postanowienia zawarte w SIWZ.

Załącznik nr 1 do umowy – Wzór protokołu zdawczo-odbiorczego przedmiotu zamówienia.

#### §9.

Wszelkie zmiany i uzupełnienia wymagają zachowania formy pisemnej pod rygorem nieważności.

#### §10.

Umowę sporządzono w dwóch jednobrzmiących egzemplarzach, po jednym dla każdej ze stron.

Wykonawca

Zamawiający



RZP-2003-18/10/ZP

**Załącznik nr 1 do umowy****Wzór  
Protokół zdawczo-odbiorczy przedmiotu zamówienia**

sporządzony w ..... w dniu ..... pomiędzy:

**Akademią Wychowania Fizycznego im. E. Piaseckiego** z siedzibą przy ul. Królowej Jadwigi 27/39 w (61-871) Poznań, jako **Zamawiającym**, reprezentowanym przez:

.....

a

....., jako **Wykonawcą**, reprezentowanym przez:

.....

1. Przedmiotem odbioru są meble dostarczone, zmontowane i ustawione według wskazówek Zamawiającego przez Wykonawcę na podstawie umowy nr ..... z dnia ..... Szczegółową specyfikację cenową przedmiotu zamówienia podano poniżej.

Lp	Przedmiot zamówienia	nr opisu	Szer. cm	gł. cm	wys. cm	Ilość	Cena jednostkowa (zł brutto)	Wartość brutto (kol. 7 x kol.8)
1	2	3	4	5	6	7	8	9
1	BIURKO NAROŻNIKOWE LEWE	1	160	120	73,5	4		
2	SZAFKA Z SZUFLADAMI WYSOKA	2	42	60	73,5	19		
3	UCHWYT NA KOMPUTER	3	43	20,5-23,5	58,5	23		
4	STOLIK OKOLICZNOŚCIOWY	4	ŚREDNICA 85 cm		67,5-97,5	3		
5	SZAFKA 2-DRZWIOWA NISKA	5	80	44	78,2	1		
6	KRZESŁO OBROTOWE	7	-	-	-	24		
7	KRZESŁO KONFERENCYJNE	8	-	-	-	20		
8	BIURKO NAROŻNIKOWE LEWE	9	160	120	73,5	4		
9	BIURKO NAROŻNIKOWE PRAWO	9	160	120	73,5	6		
10	BIURKO ŁUKOWE Z OSŁONĄ DOLNĄ METALOWĄ	10	171	80	73,5	2		
11	DOSTAWKA SKOŚNA Z OSŁONĄ DOLNĄ METALOWĄ	10	140	60	73,5	2		
12	SZAFKA ŚREDNIA 2-DRZWIOWA	5	80	44	113	2		
13	KRZESŁO OBROTOWE GABINETOWE	11	-	-	-	3		
14	PANEL RECEPCYJNY ŁUKOWY	12	110	26	110	1		
15	BIURKO NAROŻNIKOWE PRAWO	9	140	120	73,5	2		
16	OSŁONA DOLNA BIURKA	13	140		40	1		
17	STOLIK KONFERENCYJNY	14	120	60	73,5	1		
18	SZAFKA WYSOKA 2-DRZWIOWA	5	80	44	184	15		
19	SZAFKA WNĘKOWA – ZAPLECZE W POM 1/13	6	485	50	280	1		
20	REGAŁ METALOWY	15	94	50	200	45		
21	SZAFKA METALOWA	16	94	45	190	4		
22	BIURKO PROSTE	18	140	80	73,5	1		
23	BIURKO PROSTE	18	160	60	73,5	1		



RZP-2003-18/10/ZP

24	SZAFKA Z SZUFLADAMI NISKA	2	42	57	61	5		
25	SZAFKA ŚREDNIA 1-DRZWIOWA	5	60	44	113	1		
26	SZAFA WNEKOWA W POM 1/16	6	180	70	280	1		
27	OSŁONA DOLNA BIURKA	13	160		40	6		
28	BIURKO NAROŻNIKOWE PRAWIE	1	160	120	73,5	2		
29	PANEL RECEPCYJNY PROSTY	17	160	30	109	2		
30	BIURKO PROSTE	18	160	80	73,5	4		
31	PANEL RECEPCYJNY PROSTY	17	140	30	109	1		
32	SZAFKA ŚREDNIA Z DRZWIAMI SUWANYMAMI	5	120	44	113	2		
33	ŚCIANKA DZIAŁOWA Z GÓRĄ ZE SZKŁEM	18	80	4	140	1		
34	ŚCIANKA DZIAŁOWA Z GÓRĄ ZE SZKŁEM	19	120	4	140	2		
35	SZAFA 1-DRZWIOWA UBRANIOWA	5	60	44	184	2		
36	BIURKO PROSTE	18	140	60	73,5	1		
37	SZAFKA NISKA 1-DRZWIOWA	5	60	44	78	1		
38	FOTEL WYPOCZYNKOWY	20	87	75	76	1		
39	STOLIK KONFERENCYJNY	14	160	60	73,5	1		
40	SZAFA WNEKOWA	6	230	70	280	1		
41	SZAFA Z GÓRĄ OTWARTĄ , DWIE DOLNE PÓŁKI ZAMYKANE DRZWIAMI	5	80	44	184	3		
42	KRZESŁO KONFERENCYJNE GABINETOWE	21	-	-	-	8		
43	BIURKO ŁUKOWE GABINETOWE	22	200	110	74	1		
44	PRZYSTAWKA ŁUKOWA GABINETOWA	22	118	64	69	1		
45	SZAFKA Z SZUFLADAMI NISKA	23	44	58	61	1		
46	STÓŁ KONFERENCYJNY GABINETOWY	22	243	117	74	1		
47	WITRYNA ŚREDNIA	23	90	47	135	1		
48	SZAFKA ŚREDNIA	23	90	47	135	1		
49	WITRYNA WYSOKA	23	90	47	203	1		
50	SZAFA WYSOKA	23	90	47	203	1		
51	SZAFA UBRANIOWO-AKTOWA	23	90	47	203	1		
52	ZESTAW SIĘDZISK WEDŁUG PROJEKTU	24	-	-	-	4		
<b>Razem wartość brutto</b>								

2. Zamawiający stwierdził, że przedmiot zamówienia został przez Wykonawcę zrealizowany w całości zgodnie z ofertą Wykonawcy i umową zawartą pomiędzy Stronami.
3. Niniejszy protokół, po jego obustronnym podpisaniu, stanowi podstawę do wystawienia faktury przez Wykonawcę.

Za Wykonawcę

Za Zamawiającego





RZP-2003-18/10/ZP

#### IV. SPECYFIKACJA TECHNICZNA PRZEDMIOTU ZAMÓWIENIA

##### Opis nr 1

BIURKO NAROŻNIKOWE LEWE I PRAWE

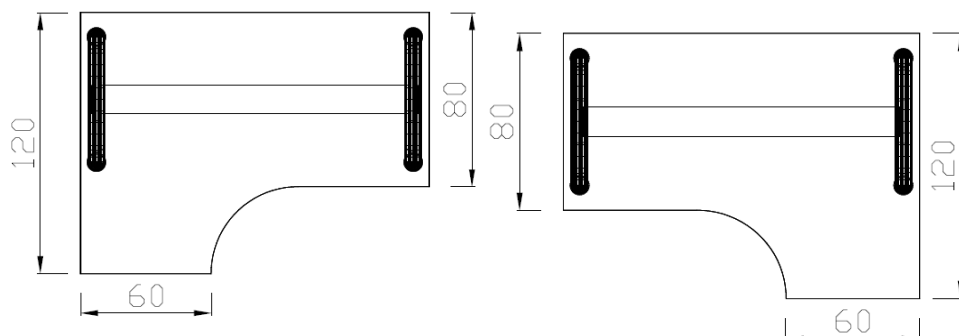

Stelaż metalowy oparty na nogach w kształcie odwróconej litery T.

W nogach ukryte pod blaszanymi osłonami (łatwo demontowalne) pionowe kanały kablowe. Pod blatem biurka umieszczona jest teleskopowa podłużnica stalowa o przekroju prostokątnym spełniająca jednocześnie funkcje poziomego kanału kablowego.

Stelaż wyposażony w stopki o średnicy 70mm do regulacji poziomu ~15mm.

Stelaż montowany do blatu przy pomocy połączeń rozłącznych (mufy) dających możliwość wielokrotnego demontażu bez osłabienia łączenia.

W biurkach narożnikowych do montażu z kontenerem wysokim - stelaż taki jak w biurkach prostokątnych.

Wszystkie blaty wykonane są z płyty wiórowej trzywarstwowej wg DIN 68765 o grubości 25mm pokrytej obustronnie melaminą w kolorze H1733 ST15 brzoza Egger lub równoważne o niegorszych parametrach. Gęstość płyty tej grubości wynosi  $660 \text{ kg/m}^3$ , a klasa higieniczności E1. Blaty są oklejone obrzeżem PVC o grubości 2mm w kolorze płyty.



RZP-2003-18/10/ZP





RZP-2003-18/10/ZP

## Opis nr 2

### SZAFKA Z SZUFLADAMI WYSOKA I NISKA

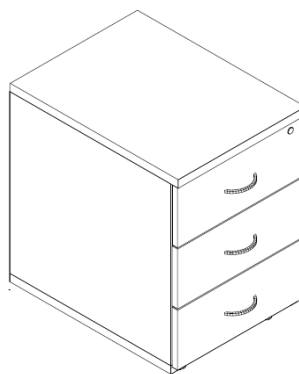
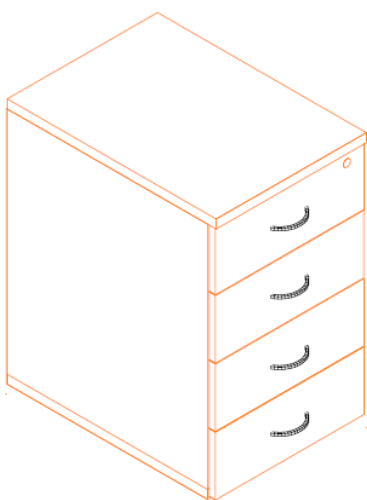

#### KORPUSY

Boki : płyta wiórowa trzywarstwowa wg DIN 68765 o grubości 18 mm, pokryta obustronnie melaminą. Gęstość płyty: 720 kg/m<sup>3</sup>. Klasa higieniczności E1.

Plecy: wpuszczane w boki z płyty wiórowej trzywarstwowej wg DIN 68765 grubości 18 mm - pokrytej obustronnie melaminą. Gęstość płyty: 720 kg/m<sup>3</sup>. Klasa higieniczności E1.

Wieniec górny: płyta wiórowa trzywarstwowa wg DIN 68765 o grubości 25 mm, pokryta obustronnie melaminą. Gęstość płyty: 660 kg/m<sup>3</sup>. Klasa higieniczności E1. Wieniec górny mocowany na złącza mimośrodowe

Wieniec dolny składa się z dwóch elementów wyposażonych w zależności od wysokości w 4 kółka lub 4 stopki zapewniające poziomowanie od wewnątrz w zakresie 15 mm.

Wieniec oklejony PVC 2 mm z czterech stron. Konstrukcja sklejana w Fabryce. Korpus montowany na linii do montażu i pakowania kontenerów. Korpus w całości klejony na prasie.

#### FRONTY

Fronty wykonane z płyty melaminowej o gr. 18 mm. Wyposażone w uchwyty metalowe o rozstawie nawierceń 128 mm w kolorze satynowym .

#### WKŁADY

Szuflady do kontenerów mają być plastikowe na prowadnicach rolkowych zamykane zamkiem centralnym z dwoma kluczykami w tym jeden składany.

Całość wykonana z płyty w kolorze H1733 ST15 brzoza Egger lub równoważne.



RZP-2003-18/10/ZP

**Opis nr 3**

UCHWYT NA KOMPUTER

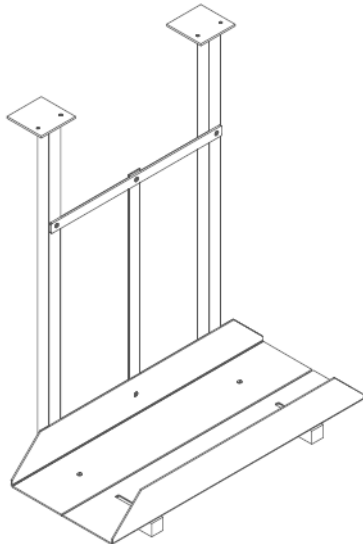

Metalowy uchwyt na komputer montowany do spodu blatu , niezależnie od stelaża biurka.

Wymiary :

- szerokość - 430 mm
- głębokość regulowana od 205 do 235 mm
- wysokość - 585 mm

**Opis nr 4**

STOLIK OKOLICZNOŚCIOWY

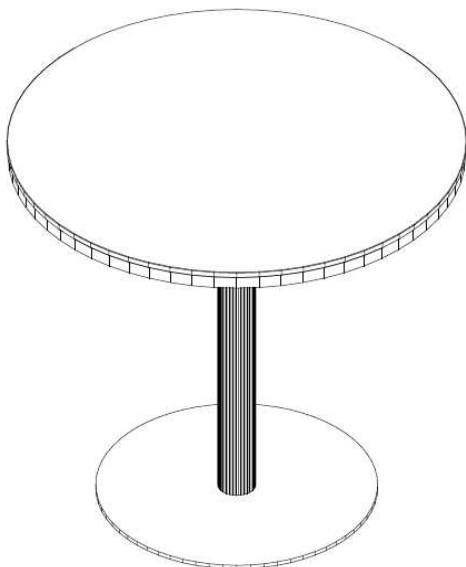



RZP-2003-18/10/ZP

Wymiary podstawowe:

Średnica - 850 mm

Wysokość regulowana od 675 do 975 mm

Blat roboczy z płyty wiórowej 3-warstwowej (gr. 18 mm), spełniająca normę DIN 68765, o klasie higieniczności E1 w kolorze H1733 ST15 brzoza Egger lub równoważne.

Wszystkie wąskie płaszczyzny zabezpieczone tworzywem sztucznym (PCV) grubości 2 mm w kolorze płyty, bez ostrych krawędzi.

Pogrubiacz dekoracyjny podblatowy z płyty MDF, lakierowany matowo w kolorze antracytowym.

Stelaż regulowany skokowo w 4 położeniach (H675, 695, 775, 795 mm)

Złożony z nogi rurowej stalowej (Ø70 mm), osadzonej na podstawie talerzowej (Ø520 mm)

Wykończenie: lakier proszkowy w kolorze srebrnym metalik.

### Opis nr 5

SZAFY AKTOWE I UBRANIOWE

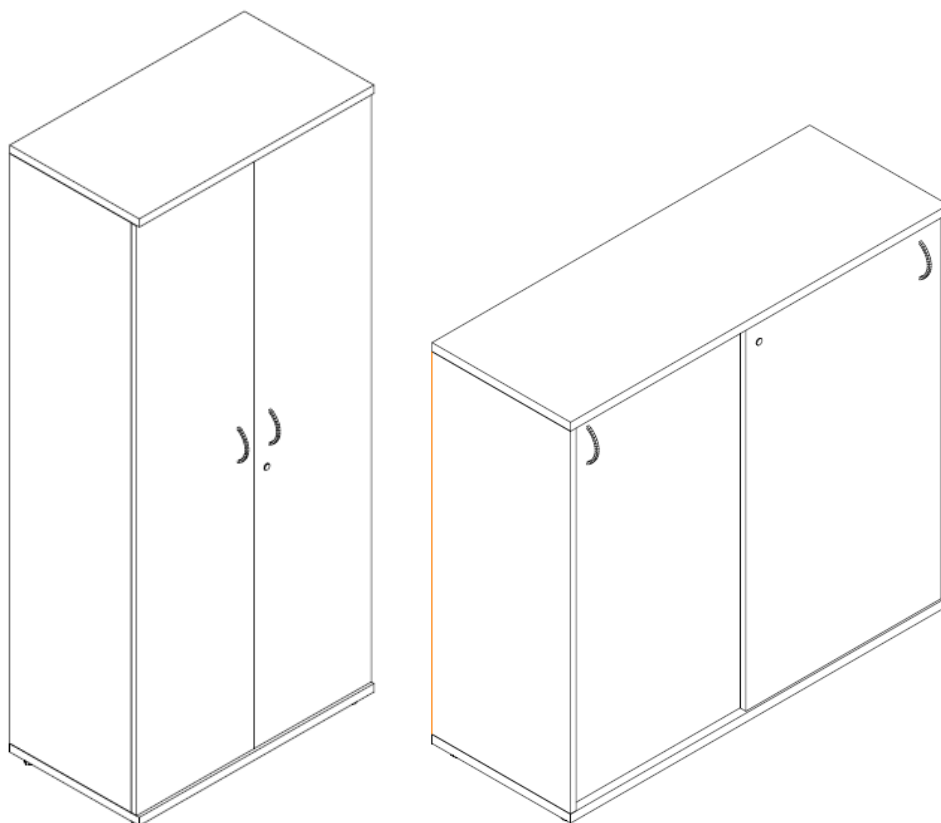



### 11.10.2 KORPUSY

- **Boki** : płyta wiórowa trzywarstwowa wg DIN 68765 o grubości 18 mm, pokryta obustronnie melaminą. Gęstość płyty: 720 kg/m<sup>3</sup>. Klasa higieniczności E1. Konstrukcja wieńcowa. Boki oklejone PVC 2 mm z czterech stron.
- **Plecy**: wpuszczane w boki i wieńce, użytkowe z płyty wiórowej trzywarstwowej wg DIN 68765 występujące w grubości 8 mm - pokrytej obustronnie melaminą. Gęstość płyty: 750 kg/m<sup>3</sup>. Klasa higieniczności E1.
- **Wieniec dolny i górny**: płyta wiórowa trzywarstwowa wg DIN 68765 o grubości 25 mm, pokryta obustronnie melaminą. Gęstość płyty: 660 kg/m<sup>3</sup>. Klasa higieniczności E1. Wieniec dolny wyposażony w 4 stopki zapewniające poziomowanie od wewnątrz szafy w zakresie 15 mm. Wieńce oklejone PVC 2mm z czterech stron. Konstrukcja sklejana w Fabryce. Korpus montowany na linii do montażu i pakowania szaf. Korpus w całości klejony na prasie.

### 21.10.2 FRONTY

Fronty wykonane z płyty wiórowej trzywarstwowej pokrytej obustronnie melaminą wg DIN 68765 o grubości 18 mm. Gęstość płyty: 720 kg/m<sup>3</sup>. Klasa higieniczności E1. Fronty oklejone PVC 2 mm z czterech stron. Zastosowano zawiasy puszkowe firmy Hettich samodomykowe, szybkomontażowe (clip) lub równoważne o niegorszych parametrach o ilości cykli: 80 tyś. (udokumentowane certyfikatem).

### 31.10.2 PÓŁKI

Półki mocowane systemem zapadkowym, uniemożliwiającym ich przypadkowe wysunięcie. Regulacja wysokości półek co 3 cm. Dodatkowo w każdej szafie w zależności od wysokości minimum 1 półka konstrukcyjna mocowana za pomocą łącz metalowo-plastikowych.

Półki wykonane są z płyty wiórowej trzywarstwowej wg DIN 68765 występujące w dwóch grubościach w zależności od długości półki:

1. 18 mm - pokrytej obustronnie melaminą. Gęstość płyty: 720 kg/m<sup>3</sup>. Klasa higieniczności E1.
2. 25 mm - pokrytej obustronnie melaminą. Gęstość płyty: 660 kg/m<sup>3</sup>. Klasa higieniczności E1 (szafy aktowe szerokości 998 mm i żaluzjowe szer. 1200 mm)

Odległość między półkami zgodna z międzynarodowym standardem OH (327 mm).

### 41.10.2 OKUCIA

Szafy aktowe i ubraniowe wyposażone w zamek baskwilowy dwupunktowy z dwoma kluczykami w tym jeden składany. W szafach ubraniowych wysuwany poprzecznie drążek ubraniowy.

W szafach z drzwiami suwanymi prowadnice metalowe.

Całość wykonana z płyty w kolorze H1733 ST15 brzoza Egger lub równoważne.



RZP-2003-18/10/ZP



### Opis nr 6

#### SZAFY WNEKOWE

Całość wykonana z płyty wiórowej trzywarstwowej wg DIN 68765 o grubości 18 mm, pokrytej obustronnie melaminą. Gęstość płyty:  $720 \text{ kg/m}^3$ . Klasa higieniczności E1. Konstrukcja wieńcowa. Całość wykonana z płyty w kolorze H1733 ST15 brzoza Egger lub równoważne. Wszystkie krawędzie oklejone PVC 2 mm. Drzwi montowane w aluminiowym systemie drzwi przesuwnych. Wszystkie szafy wyposażone w kompletne boki oraz tyły wykonane z płyty o grubości 18mm.



RZP-2003-18/10/ZP

## Opis nr 7

### KRZESŁO OBROTOWE

#### Opis



- Krzesło biurowe z siedziskiem tapicerowanym wysokogatunkową tkaniną.
- Szkielet siedziska wykonany jest ze sklejki bukowej o grubości 10,5 mm.
- Szkielet oparcia wykonany jest sklejki bukowej o grubości 9mm.
- Szkielet oparcia i siedziska pokryty jest gąbką o gęstości: 40-60 kg/m<sup>3</sup> i grubości 40 mm.
- Od spodu siedziska - osłona plastikowa z polipropylenu (PP).

#### Wymiary

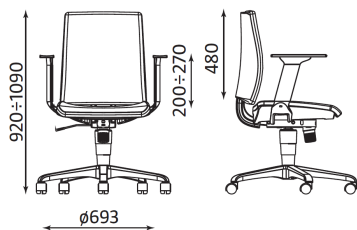

#### Podstawowe wymiary:

- Wysokość siedziska regulowana w przedziale 430 – 560 mm
- Wysokość całkowita w przedziale 920-1090 mm
- Wysokość podłokietników regulowana w przedziale 200 - 270 mm
- Średnica podstawy 693 mm
- Szerokość siedziska 480 mm
- Głębokość siedziska 450 mm

#### Właściwości użytkowe



- Ruchome siedzisko odchylające się synchronicznie z oparciem w stosunku 1:2.
- Możliwość blokady siedziska i oparcia w pięciu pozycjach.
- *Anti-Shock* – zabezpieczenie przed uderzeniem oparcia w plecy użytkownika po zwolnieniu blokady ruchu.
- Szerokie, komfortowe siedzisko i ergonomicznie wyprofilowane oparcie.



- Regulowane podłokietniki



- Nylonowa, pięcioramienna podstawa.
- Samohamowne kółka do powierzchni twardej–  $\varnothing$  50 mm.





RZP-2003-18/10/ZP

- Gwarancja nie krótsza niż 60 miesięcy na podnośnik pneumatyczny i 36 miesiące na pozostałe elementy konstrukcji fotela.

### Atesty

skład: 100% włókno poliolefin

- niepalność: papieros PN-EN 1021.1
- ścieralność: 35.000 cykli Martindale
- tkanina nietoksyczna: PN-88/B-02855
- higieniczność: odpowiada wymaganiom

higieniczności (opinia wydana przez Państwowy Zakład Higieny)

- Certyfikat GS. 
- Atest wytrzymałościowy.
- Atesty na materiały tapicerskie.

### **Opis nr 8**

#### KRZESŁO KONFERENCYJNE

### Opis



- Krzesło konferencyjne.
- Rama wykonana z rury stalowej  $\phi 22 \times 2$  mm.
- Szkielet siedziska i oparcia wykonany jest ze sklejki bukowej o grubości 6mm.
- Siedzisko pokryte jest gąbką wylewaną o gęstości  $40 \div 70$  kg/m<sup>3</sup> i grubości 45mm.
- Oparcie pokryte jest gąbką wylewaną o gęstości 35 kg/m<sup>3</sup> i grubości 35mm.
- Od spodu siedziska - osłona plastikowa z polipropylenu (PP).

### Podstawowe wymiary:

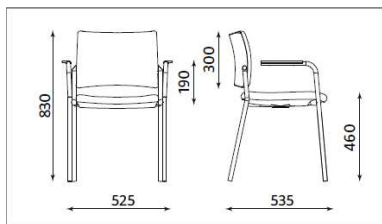

- Wysokość całkowita 830 mm
- Szerokość całkowita 525 mm
- Długość całkowita 535 mm
- Wysokość siedziska 460 mm
- Wysokość oparcia 300 mm
- Wysokość podłokietników 190 mm
- Głębokość siedziska 450 mm
- Szerokość siedziska 440 mm



RZP-2003-18/10/ZP

---

### Właściwości użytkowe

Miękkie i tapicerowane siedzisko.  
Ergonomicznie profilowane, tapicerowane oparcie.  
Metalowa, chromowana rama



Podłokietniki z polipropylenowymi nakładkami.



- Możliwość składowania w stosie max.5 sztuk.
- Atest wytrzymałościowy
- Atesty na materiały tapicerskie

---

skład: 100% włókno poliolefin

- niepalność: papieros PN-EN 1021.1
- ścieralność: 35.000 cykli Martindale
- tkanina nietoksyczna: PN-88/B-02855
- higieniczność: odpowiada wymaganiom

higieniczności (opinia wydana przez Państwowy Zakład Higieny)

### Opis nr 9

BIURKO NAROŻNIKOWE LEWE I PRAWY

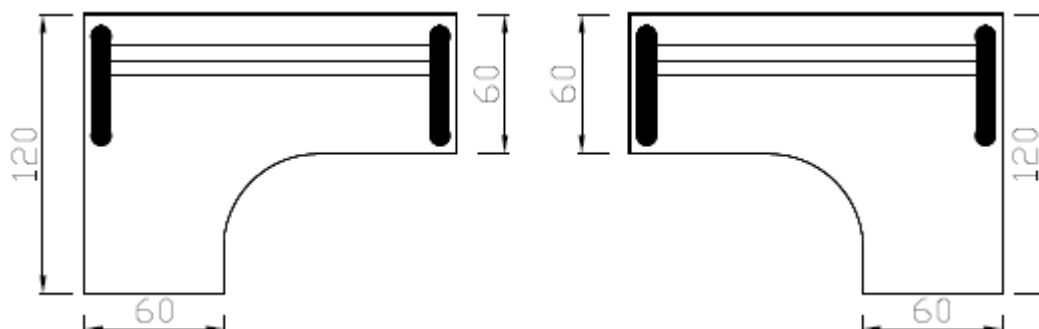



RZP-2003-18/10/ZP

Stelaż metalowy oparty na nogach w kształcie odwróconej litery T.

W nogach ukryte pod blaszanymi osłonami (łatwo demontowalne) pionowe kanały kablowe.

Pod blatem biurka umieszczona jest teleskopowa podłużnica stalowa o przekroju prostokątnym spełniająca jednocześnie funkcje poziomego kanału kablowego.

Stelaż wyposażony w stopki o średnicy 70mm do regulacji poziomu ~15mm.

Stelaż montowany do blatu przy pomocy połączeń rozłącznych (mufy) dających możliwość wielokrotnego demontażu bez osłabienia łączenia.

W biurkach narożnikowych do montażu z kontenerem wysokim - stelaż taki jak w biurkach prostokątnych.

Wszystkie blaty wykonane są z płyty wiórowej trzywarstwowej wg DIN 68765 o grubości 25mm pokrytej obustronnie melaminą w kolorze H1733 ST15 brzoza Egger lub równoważne. Gęstość płyty tej grubości wynosi  $660 \text{ kg/m}^3$ , a klasa higieniczności E1. Blaty są oklejone obrzeżem PVC o grubości 2mm w kolorze płyty.



**Opis nr 10**

BIURKO ŁUKOWE Z OSŁONĄ DOLNĄ METALOWĄ

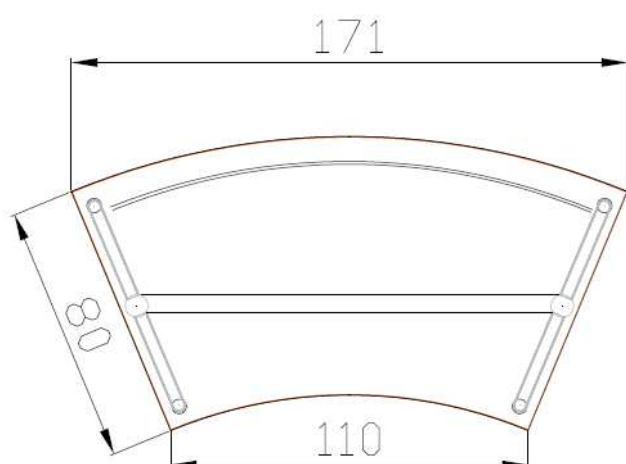

Blaty wykonane są z płyty wiórowej trzywarstwowej wg DIN 68765 o grubości 25mm pokrytej obustronnie melaminą. Gęstość płyty tej grubości wynosi  $660 \text{ kg/m}^3$ , a klasa higieniczności E1. Blaty są oklejone obrzeżem PVC o grubości 2mm. Kolor płyty H1951 ST 15 calvados Egger lub równoważne.

Stelaż metalowy, dwukrotnie malowany proszkowo, składający się z nóg rurowych o średnicy 70 mm wyposażonych w odlewane aluminiowe stopy dolne ze stopkami do regulacji poziomu ( $\sim 15 \text{ mm}$ ). Nogi połączone ze sobą metalową podłużnicą o przekroju prostokątnym (60x40).



RZP-2003-18/10/ZP

Pod blatem biurka zamontowana osłona z blachy perforowanej w kolorze srebrnym metalik.

DOSTAWKA SKOŚNA Z OSŁONĄ DOLNĄ METALOWĄ

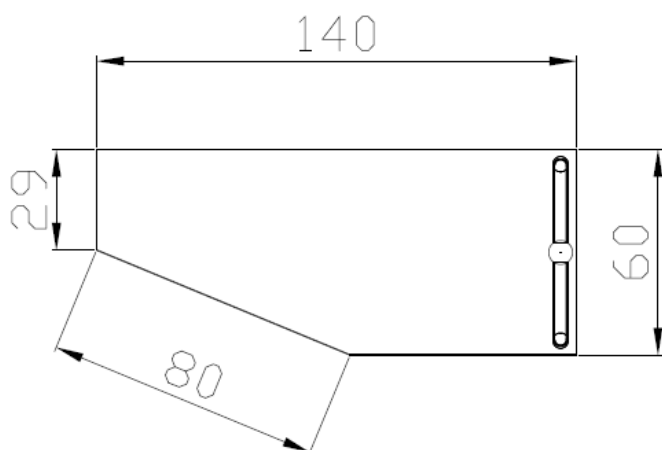

Blaty wykonane są z płyty wiórowej trzywarstwowej wg DIN 68765 o grubości 25mm pokrytej obustronnie melaminą. Gęstość płyty tej grubości wynosi  $660 \text{ kg/m}^3$ , a klasa higieniczności E1. Blaty są oklejone obrzeżem PVC o grubości 2mm. Kolor płyty H1951 ST 15 calvados Egger lub równoważne. Stelaż metalowy, dwukrotnie malowany proszkowo, składający się z nóg rurowych o średnicy 70 mm wyposażonych w odlewane aluminiowe stopy dolne ze stopkami do regulacji poziomu ( $\sim 15 \text{ mm}$ ). Nogi połączone ze sobą metalową podłużnicą o przekroju prostokątnym (60x40).

Pod blatem biurka zamontowana osłona z blachy perforowanej w kolorze srebrnym metalik.





RZP-2003-18/10/ZP

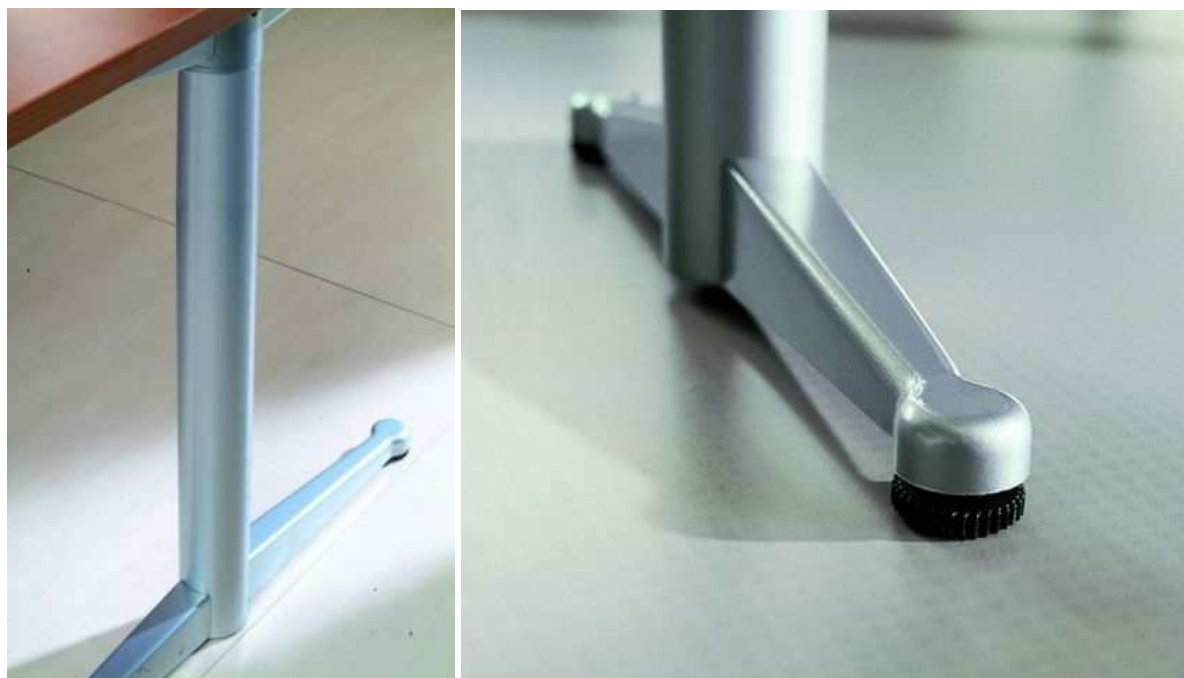

### Opis nr 11

KRZESŁO OBROTOWE

#### Opis



Fotel menedżerski w całości tapicerowany wysokogatunkową skórą naturalną lub tkaniną.

Tapicerowany, regulowany zagłówek (regulacja wysokości i kąta nachylenia).

Szkielet siedziska i oparcia wykonany jest ze sklejki o grubości odpowiednio 10,5 oraz 9 mm.

Szkielety pokryte są gąbką wylewaną o gęstości: 50 kg/m<sup>3</sup> i grubości: siedzisko – 40 mm, oparcie - 35 mm.



RZP-2003-18/10/ZP

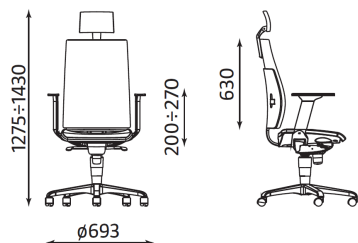

#### Podstawowe wymiary:

- Wysokość siedziska regulowana w przedziale 470 – 565 mm
- Wysokość całkowita w przedziale 1275-1430 mm
- Głębokość siedziska 470 mm
- Szerokość siedziska 530 mm
- Podłokietniki regulowane w przedziale 200 – 270 mm

#### Właściwości użytkowe



System Ergo+ wyposażony  
w mechanizm Epron Synchron Plus

Ruchome siedzisko odchylające się synchronicznie z oparciem w stosunku 1:2.

Łatwa regulacja siły oporu oparcia za pomocą korbki, bez konieczności wstawiania z fotela (jako opcja).

Możliwość blokady siedziska i oparcia w pięciu pozycjach.

*Anti-Shock* – zabezpieczenie przed uderzeniem oparcia w plecy użytkownika po zwolnieniu blokady ruchu.



Regulowane podłokietniki z miękkimi nakładkami poliuretanowymi



Nowoczesna i stabilna pięcioramienna podstawa: *wersja CR* – kombinacja polerowanego i malowanego na biało aluminium.

Samohamowne kółka do powierzchni dywanowych –  $\varnothing$  65mm.

Gwarancja nie krótsza niż 60 miesięcy na podnośnik pneumatyczny i 36 miesiące na pozostałe elementy konstrukcji fotela.

#### Atesty

Certyfikat GS.



Atest wytrzymałościowy.

Atesty na materiały tapicerskie – Fotel tapicerowany skórą licową



RZP-2003-18/10/ZP

## Opis nr 12

### PANEL RECEPCYJNY ŁUKOWY

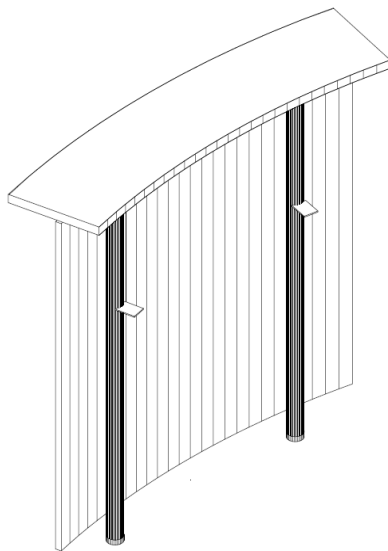

Ścianka przednia to gięta płyta MDF malowana na kolor srebrny metalik i osadzona na stelażu metalowym, złożonym z nóg rurowych stalowych malowanych proszkowo na kolor srebrny metalik.

Półka górna z płyty wiórowej trzywarstwowej wg DIN 68765 o grubości 25mm pokrytej obustronnie melaminą. Gęstość płyty tej grubości wynosi  $660 \text{ kg/m}^3$ , a klasa higieniczności E1. Oklejona obrzeżem PVC o grubości 2mm. Kolor płyty H1951 ST 15 calvados Egger lub równoważne.







RZP-2003-18/10/ZP

**Opis nr 13**

OSŁONA DOLNA BIURKA

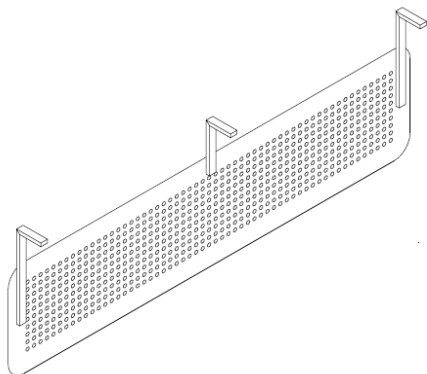

Wykonana z blachy malowanej proszkowo i lakierowanej na kolor srebrny metalik. Margines nie perforowany o szerokości 50 mm. Narożniki zaokrąglone o promieniu 50mm.

**Opis nr 14**

STOLIK KONFERECYJNY

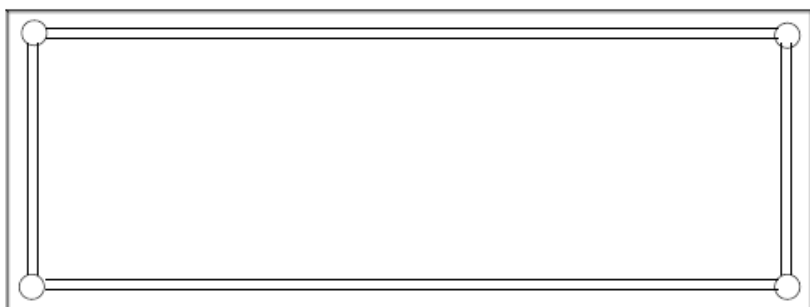



RZP-2003-18/10/ZP

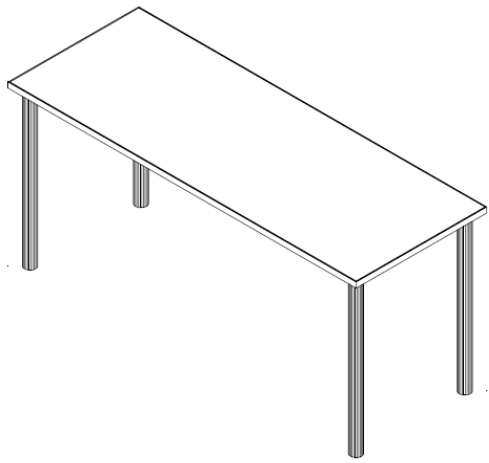

Stolik na stelażu metalowym spawano-skręcanym, dwukrotnie malowanym proszkowo opartym na nogach rurowych o średnicy 50 mm połączonych na stałe poprzeczką w ramkę. Ramki (każda ma dwie nogi) połączone są ze sobą przy pomocy metalowych podłużnic (30x30) poprowadzonych wzdłuż krawędzi, pod powierzchnią blatu roboczego. Stelaż wyposażony w stopki do regulacji poziomu ~15mm.

Błat wykonany z płyty melaminowanej o grubości 25 mm , krawędzie oklejone PCV 2 mm . Przykręcony bezpośrednio do podłużnic.

### **Opis nr 15**

REGAŁ METALOWY





RZP-2003-18/10/ZP

Nogi regału o długości 2000 mm wykonywane są z kątownika perforowanego o wymiarze 45 x 55 mm. Półki o szerokości 940 mm, z możliwością regulacji wysokości. Dopuszczalne obciążenie półki 70. Konstrukcja skręcana, wzmocniona stężeniami w tylnej części regału.

### **Opis nr 16**

SZAFA METALOWA



Szafy aktowe dwudrzwiowe, posiadają klasę "A" potwierdzoną aktualnym certyfikatem. Wyposażone są w atestowane zamki, odpowiednie do klasy szafy. Posiadają opcjonalnie półki z możliwością regulacji wysokości oraz dwukomorowe skarbczyki. Pokryte są farbą proszkową.

### **Opis nr 17**

PANEL RECEPCYJNY PROSTY



Ścianka pionowa wykonana z płyty wiórowej w kolorze srebrnym aluminium. Boczne krawędzie



RZP-2003-18/10/ZP

zabezpieczone profilem aluminiowym.

Półka górna wykonana z płyty wiórowej trzywarstwowej wg DIN 68765 o grubości 25mm pokrytej obustronnie melaminą w kolorze H1733 ST15 brzoza Egger lub równoważne. Gęstość płyty tej grubości wynosi  $660 \text{ kg/m}^3$ , a klasa higieniczności E1. Oklejona obrzeżem PVC o grubości 2mm w kolorze płyty. Montowana do ścianki pionowej za pomocą wsporników aluminiowych.

### Opis nr 18

BIURKO PROSTE

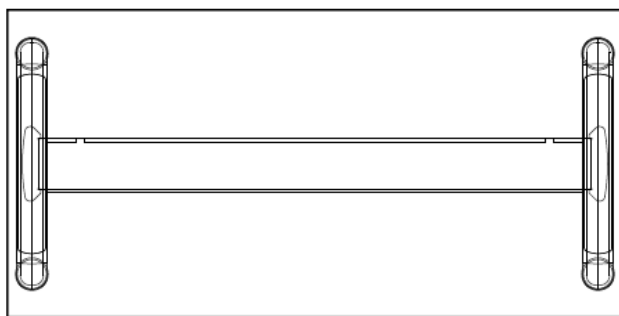

Stelaż metalowy oparty na nogach w kształcie odwróconej litery T.

W nogach ukryte pod blaszanymi osłonami (łatwo demontowalne) pionowe kanały kablowe.

Pod blatem biurka umieszczona jest teleskopowa podłużnica stalowa o przekroju prostokątnym spełniająca jednocześnie funkcje poziomego kanału kablowego.

Stelaż wyposażony w stopki o średnicy 70mm do regulacji poziomu  $\sim 15\text{mm}$ .

Stelaż montowany do blatu przy pomocy połączeń rozłącznych (mufy) dających możliwość wielokrotnego demontażu bez osłabienia łączenia.

W biurkach narożnikowych do montażu z kontenerem wysokim - stelaż taki jak w biurkach prostokątnych.

Wszystkie blaty wykonane są z płyty wiórowej trzywarstwowej wg DIN 68765 o grubości 25mm pokrytej obustronnie melaminą w kolorze H1733 ST15 brzoza Egger lub równoważne. Gęstość płyty tej grubości wynosi  $660 \text{ kg/m}^3$ , a klasa higieniczności E1. Blaty są oklejone obrzeżem PVC o grubości 2mm w kolorze płyty.



RZP-2003-18/10/ZP





RZP-2003-18/10/ZP

**Opis nr 19**

**ŚCIANKA DZIAŁOWA Z GÓRĄ PRZESZKLONĄ**



Do wysokości 115 cm wypełniona płytą o grubości 25mm w kolorze srebrnym aluminium. Górna część wypełniona szkłem bezpiecznym bezbarwnym o grubości 6mm. Wszystkie krawędzie ścianki osłonięte profilami aluminiowymi o krawędziach owalnych. Ścianka wyposażona w stopy stabilizujące.





RZP-2003-18/10/ZP





RZP-2003-18/10/ZP

**Opis nr 20**

FOTEL WYPOCZYNKOWY



Siedzisko jako rama z litego drewna z wmontowanymi sprężynami. Pozostałe części stelaża to sklejka, płyta wiórowa i lite drewno.

Stopki malowane na kolor srebrny metalik.

Stelaż pokryty jest pianką ciętą z ociepliną meblową. Grubość i gęstość pianek dobrana tak aby zapewnić jak największy komfort siedzenia.

Fotel tapicerowany tkaniną 100% poliester, nośnik – powłoka teflonowa . Odporność na ścieranie min. 60 000 cykli.

**Opis nr 21**

KRZESŁO KONFERENCYJNE GABINETOWE







RZP-2003-18/10/ZP

Krzeseł na metalowej ramie. Nogi przednie wykonane ze stalowego profilu owalnego 30x15x1,5 mm. Nogi tylne wykonane z rurki stalowej o średnicy 16x2 mm. Stelaż ramy ma być pokryty powłoką galwaniczną - chrom. Miska siedziska wykonana jest z profilowanej sklejki o grubości 7,8 mm. W wersji tapicerowanej siedzisko pokryte jest pianką tapicerską o gęstości 25 kg/m<sup>3</sup>. Całość jest tapicerowana skórą. Nakładki podłokietnika wykonane są z drewna bukowego.

Podstawowe wymiary:

- wysokość nie mniejsza niż 870 mm,
- szerokość całkowita krzesła nie mniejsza niż 600 mm,
- wysokość podłokietnika nie mniejsza niż 350 mm,
- wysokość od podłoża do siedziska 450 mm,
- głębokość siedziska nie mniejsza niż 470 mm,
- szerokość siedziska nie mniejsza niż 440 mm.

Krzeseł tapicerowane skórą licową.

## Opis nr 22

BIURKO ŁUKOWE GABINETOWE, PRZYSTAWKA ŁUKOWA GABINETOWA, STÓŁ KONFERENCYJNY GABINETOWY





RZP-2003-18/10/ZP

- Blat łukowy wykonany z płyty MDF o grubości 39 mm pokryty po stronie wierzchniej i od spodu okleiną naturalną w kolorze czereśnia pensylwania
- Krawędź blatu i nogi frezowana o profilu zaokrąglonym i barwiona pod kolor blatu,



- Nogi płytowe wykonane z płyty MDF o grubości 39 mm oklejonej okleiną naturalną w kolorze blatu,
- Blenda gięta wykonana z klejonej warstwowo płyty HDF pokryta okleiną naturalną – mocowana mimośrodami do nóg i blatu,
- Nogi wyposażone w stopki z możliwością regulacji poziomu ~15mm,
- Wysokość biurka 740 mm.

### Opis nr 23

#### SZAFY I WITRYNY GABINETOWE

- Boki wykonane z płyty wiórowej melaminowej o grubości 18 mm,
- Istnieje możliwość dokupienia maskownic boków oklejonych okleiną naturalną,
- Wieniec górny nakładany o grubości 28 mm, w okleinie naturalnej w kolorze czereśnia pensylwania





RZP-2003-18/10/ZP

- Stopki regulacyjne zasłonięte listwą cokołową z regulacją wysokości od wewnątrz regału,
- Drzwi pełne płytowe lub wykonane ze szkła przyciemnianego umieszczonego w ramce z płyty wiórowej oklejonej okleiną naturalną czereśnia pensylwania
- Szafy skręcane pomiędzy sobą złączami śrubowymi,
- Plecy z płyty 18 mm.

#### **Opis nr 24**

#### **ZESTAW SIEDZISK WEDŁUG PROJEKTU**



Jeden zestaw składa się z :

- Sofa łącznik . koła, o wymiarach:
  - szerokość całkowita 824 mm,
  - głębokość siedziska 500 mm,
  - wysokość całkowita 400 mm.

Możliwość odchylenia od podanych wymiarów 2 %



RZP-2003-18/10/ZP

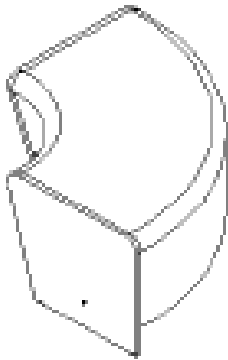

Boki siedziska wykonane z czarnej płyty melaminowej obustronnie, o klasie higieniczności E1, grubości 18 mm, oklejonej ABS grubości 2 mm.

Oskrzynia wykonana z płyty wiórowej grubości 18 mm, płyta siedziska grubości 18 mm. Górna część siedziska zaokrąglona z obu strony o promieniu R 40mm. Element przystosowany do łączenia w zestawy. Przekrój boczny sofa w kształcie trapezu, zwężany ku dołowi w części frontowej. Wewnętrzny promień zakrzywienia elementu to R 300 mm, zewnętrzny promień zakrzywienia to R 800mm. Stopki wysokości 5 mm. Gąbka siedziska grubości 60 mm, o gęstości w zakresie 37,5-40,5 kg/m<sup>3</sup>. Kształt jak na zdjęciu poglądowym :

- Sofa, moduł 1-osobowy, o wymiarach:
  - szerokość całkowita 696 mm,
  - głębokość całkowita 500 mm,
  - wysokość siedziska 400 mm.
  - kąt rozwarcia pomiędzy frontem podstawy i podłożem 73 stopnie.

Możliwość odchylenia od podanych wymiarów 2 %

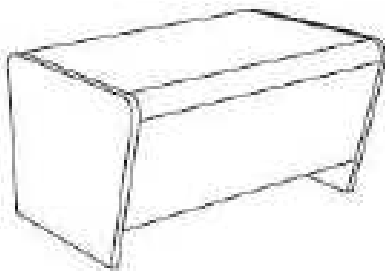

Boki siedziska wykonane z czarnej płyty melaminowej obustronnie, o klasie higieniczności E1, grubości 18 mm, oklejonej ABS grubości 2 mm. Oskrzynia wykonana z płyty wiórowej grubości 18 i 10 mm, płyta siedziska grubości 18 mm. Przekrój boczny sofa w kształcie trapezu, zwężany ku dołowi w części frontowej. Górna część siedziska zaokrąglona z obu strony o promieniu R 40mm. Element przystosowany do łączenia w zestawy. Stopki wysokości 5 mm. Gąbka siedziska grubości 60 mm, o gęstości w zakresie 37,5-40,5 kg/m<sup>3</sup>.

Kształt jak na zdjęciu poglądowym .

- Sofa łącznik zewnętrzny 90°, o wymiarach:
  - szerokość całkowita 570 mm,



RZP-2003-18/10/ZP

- głębokość siedziska 500 mm,
- wysokość całkowita 400 mm.

Możliwość odchylenia od podanych wymiarów 2 %

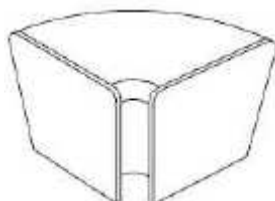

Boki siedziska wykonane z czarnej płyty melaminowej obustronnie, o klasie higieniczności E1, grubości 18 mm, oklejonej ABS grubości 2 mm. Oskrzynia wykonana z płyty wiórowej grubości 18 mm, płyta siedziska grubości 18 mm. Górna część siedziska zaokrąglona z obu strony o promieniu R 40mm. Element przystosowany do łączenia w zestawy.

Przekrój boczny sofa w kształcie trapezu, zwężany ku dołowi w części frontowej. Wewnętrzny promień zakrzywienia elementu to R 50 mm, zewnętrzny promień zakrzywienia to R 550mm. Stopki wysokości 5 mm. Gąbka siedziska grubości 60 mm, o gęstości w zakresie 37,5-40,5 kg/m<sup>3</sup>.

Kształt jak na zdjęciu poglądowym .

- Stolik o wymiarach:
  - szerokość całkowita 696 mm,
  - głębokość całkowita 500 mm,
  - wysokość całkowita 400 mm.

Możliwość odchylenia od podanych wymiarów 2 %

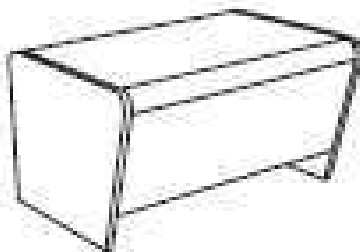

Boki stołu wykonane z czarnej płyty melaminowanej obustronnie, o klasie higieniczności E1, grubości 18 mm, oklejonej ABS grubości 2 mm. Oskrzynia wykonana z płyty wiórowej grubości 18 i 10 mm. Górna część blatu stołu zaokrąglona z obu stron o promieniu R 40mm. Element przystosowany do



RZP-2003-18/10/ZP

łączenia w zestawy. Stopki wysokości 5 mm. Błat tapicerowany. Przekrój boczny stołu w kształcie trapezu, zwężany ku dołowi w części frontowej.

Stolik tapicerowany tkaniną o parametrach nie gorszych niż:

- Ścieralność : \_40 000 cykli Martindala, wg – EN 5470-2

- Niepalność : wg BS 5852

- Skład – wierzch 53% PU, + spod 15% bawełna, 32%  
poliester

Kształt jak na zdjęciu poglądowym .

- Sofa o wymiarach:
  - szerokość całkowita 1392 mm,
  - głębokość całkowita 500 mm.
  - wysokość siedziska 400 mm,
  - kąt rozwarcia pomiędzy frontem podstawy i podłożem 73 stopnie.

Możliwość odchylenia od podanych wymiarów 2 %

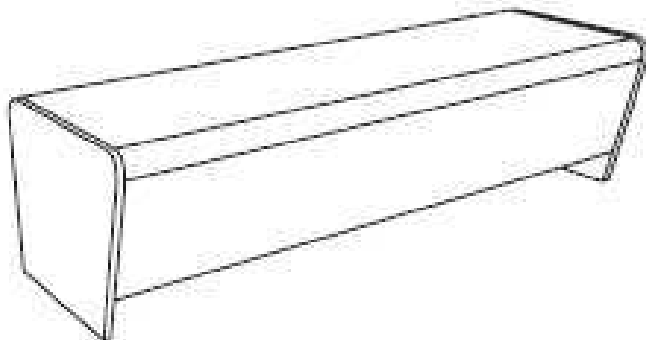

Boki siedziska wykonane z czarnej płyty melaminowej obustronnie, o klasie higieniczności E1, grubości 18 mm, oklejonej ABS grubości 2 mm. Oskrzynia wykonana z płyty wiórowej grubości 18 i 10 mm, płyta siedziska grubości 18 mm. Górna część siedziska zaokrąglona z obu strony o promieniu R 40mm. Element przystosowany do łączenia w zestawy. Stopki wysokości 5 mm. Gąbka siedziska grubości 60 mm, o gęstości w zakresie 37,5-40,5 kg/m<sup>3</sup>.

Kształt jak na zdjęciu poglądowym .

Wszystkie elementy zestawu siedzisk tapicerowane tkaniną:

Skład tapicerki: wierzch: 53 % PU + spod: 15 % bawełna, 32 % poliester, Szerokość na mokro: 4, na sucho: 4 , Gramatura 390 g/m<sup>2</sup>

Tapicerka winna posiadać ścieralność na poziomie min. 40 tys.

odporności na światło ciemne kolory: > 5 > jasne kolory: > 3

Odporność na tarcie na mokro: 4, na sucho: 4



RZP-2003-18/10/ZP

pozytywny wynik prób na trudnopalność (zapałka, papieros).